



soclam



EDITION 2017

AMADA

OUTILS DE PLIAGE

Abaque de pliage

notre catalogue en ligne
sur www.soclam.com

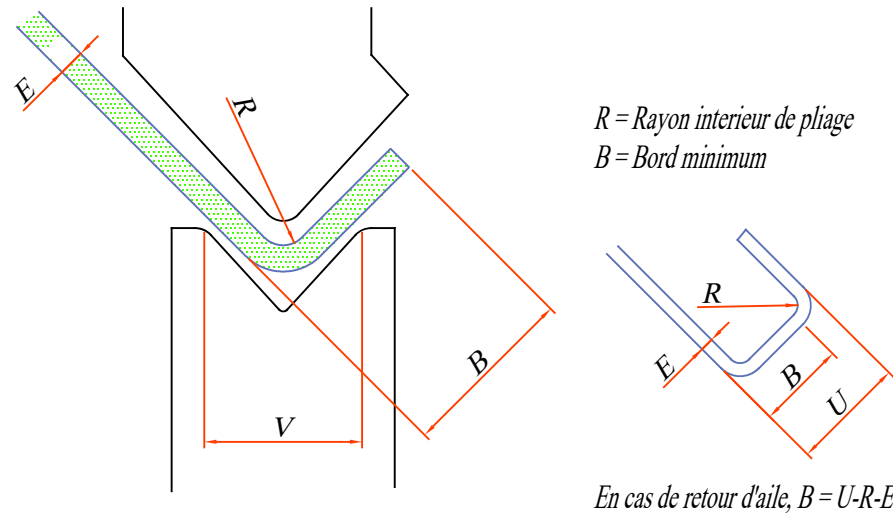

Epaisseur de tôle : E

V	R	B	0.5	0.8	1	1.2	1.5	2	2.5	3	4	5	6	8	10	12	15	20	25	30		
4	0.7	2.6	4	10.5																		
6	1	4	3	7	11	16																
8	1.3	5.5	2	5	8	12	18.5															
10	1.7	7		4	6.5	9.5	15	26.5														
12	2	8.5			5.5	8	12.5	22	34.5													
16	2.7	11.5				6	9.5	16.5	26	37.5												
20	3.3	14					7.5	13	21	30	53											
25	4	17.5						10.5	16.5	24	42	66										
30	5	21.5							14	20	35	55	79									
35	6	25								17	30	47	68									
40	7	28.5									15	26.5	42	60	106							
50	8	35.5										21	33	48	85	132						
60	10	42.5											27.5	40	71	110	159					
80	13	57												30	53	83	119	186				
100	17	71													43	66	95	149				
125	21	88.5														53	76	119	211			
160	26	113															60	93	165	260		
200	33	141																75	132	207	300	
250	42	177																	106	165	240	
300	50	212																		88	140	200
360	60	255																			115	165

Les valeurs sont données pour un acier doux type S235 (42kg/mm²)
 Pour les autres aciers, il faut appliquer un coefficient proportionnel :
 - Acier S355 (55 kg/mm²) coeff. 1.3
 - Inox 304 (64 kg/mm²) coeff. 1.5
 - Alu AG3 (24 kg/mm²) coeff. 0.6

* Le Pliage en l'air à fond de vé

C'est la technique la plus couramment utilisée.

Choix du Vé : 6 à 8 x l'épaisseur jusqu'à 4mm
8 à 12 x l'épaisseur au delà de 4mm

Le rayon interieur du pli $R_i \geq$ épaisseur de tôle

les avantages :

- Puissance utile minimum
- Possibilité d'ajuster l'angle

les inconvénients :

- Variation du résultat en fonction du sens de laminage de la feuille de tôle

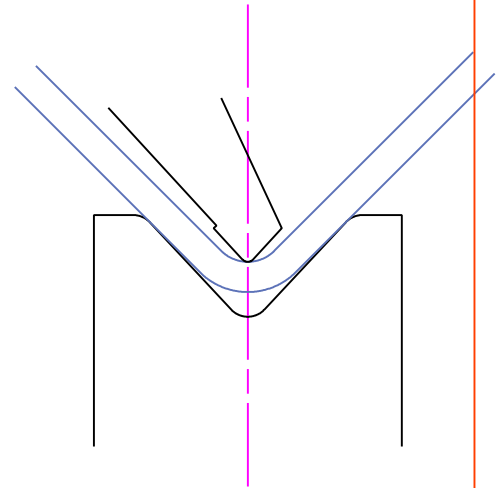

* Le Pliage en l'air partiel

C'est une technique assez utilisée. C'est le même mode opératoire de le pliage à fond de vé mais la pénétration est arrêtée avant pour obtenir un angle plus ouvert.

Choix du Vé : 10 à 15 x l'épaisseur

Le rayon interieur du pli $R_i >$ épaisseur de tôle

les avantages :

- Puissance utile minimum
- Possibilité d'ajuster l'angle
- La forme des outils importe peu

les inconvénients :

- Peu de précision dans l'angle de pliage

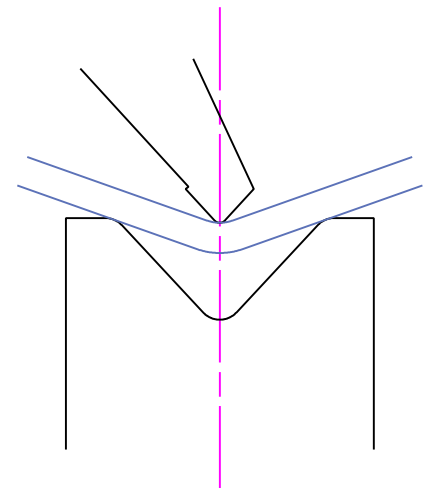

* Le Pliage en frappe

C'est une technique très peu utilisée, qui consiste à marquer la fibre neutre de la tôle pour annuler le retour élastique du pli

Choix du Vé : 5 à 6 x l'épaisseur

Cette méthode est utilisée pour des tôles jusqu'à 20/10

les avantages :

- Répétabilité du pli
- Précision de l'angle

les inconvénients :

- Très grande puissance utile
- Lame et matrice doivent être à l'angle souhaité

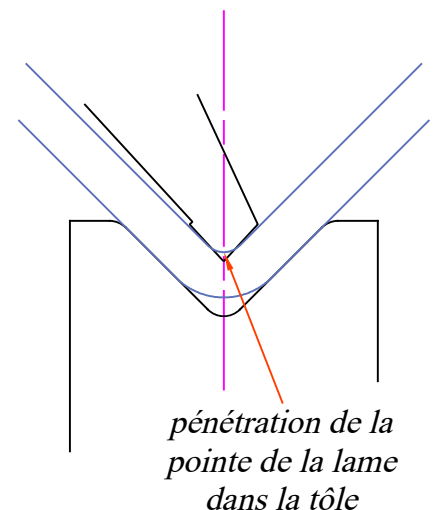

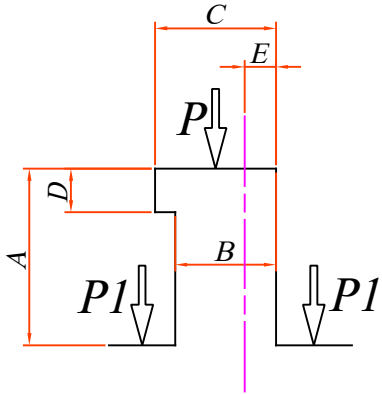

P : Simple appuis
P1 : Double appuis

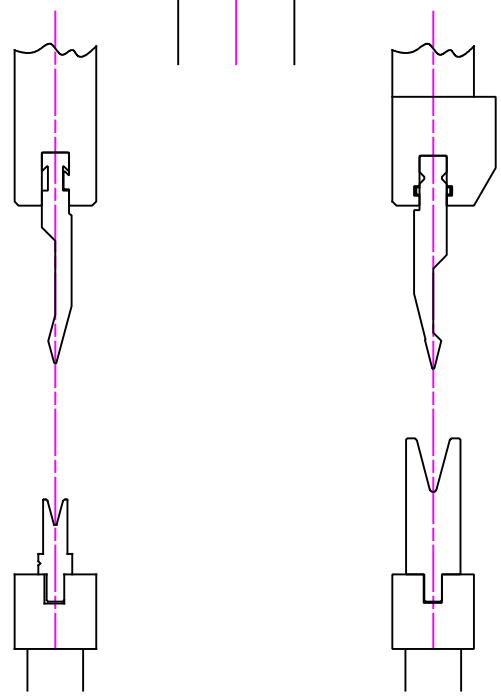
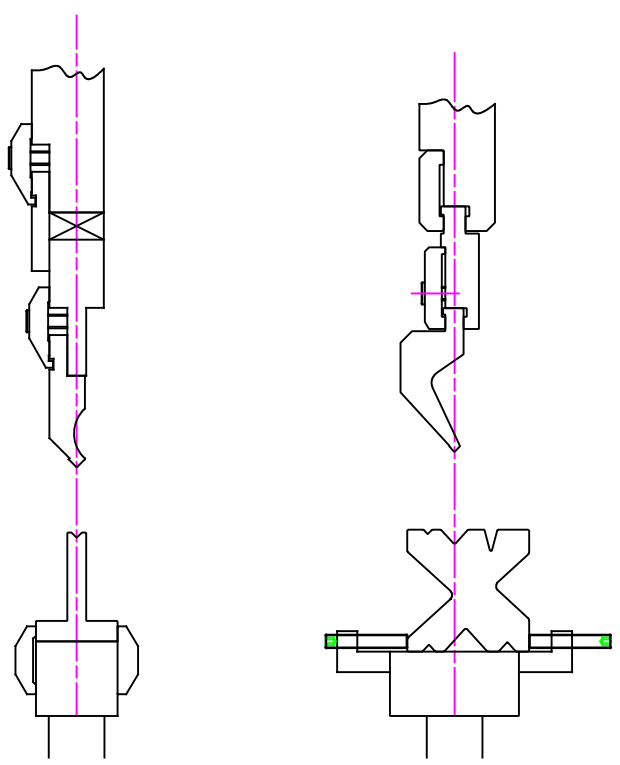
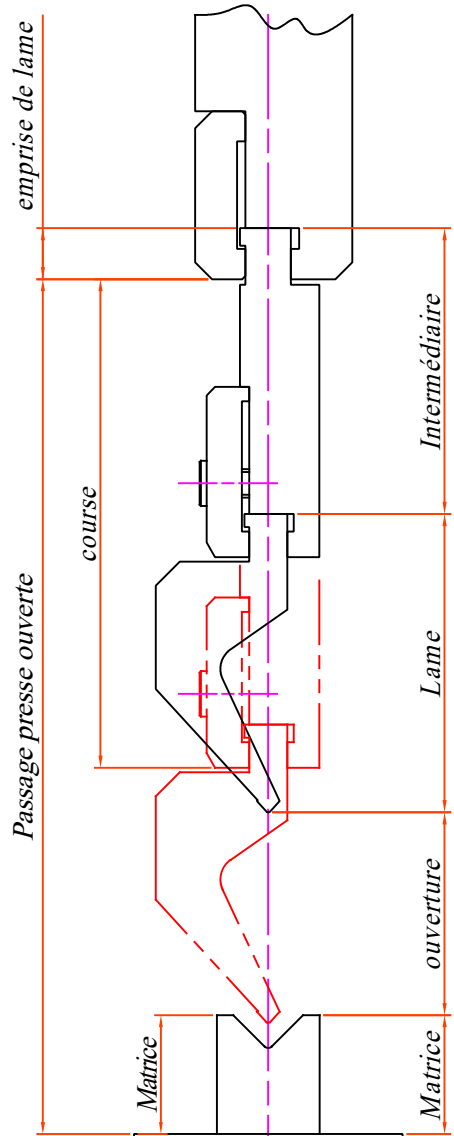

Modification de rayons

notre catalogue en ligne
sur www.soclam.com

Attache AMADA

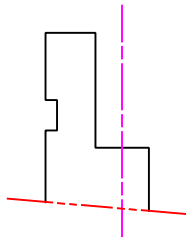

Attache COLLY

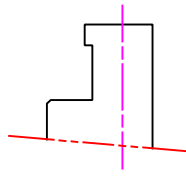

Attache BEYELER

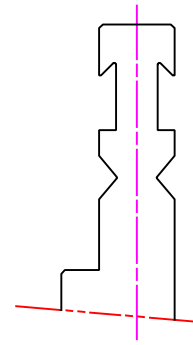

Attache PERROT

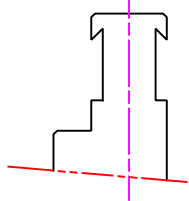

Attache LVD

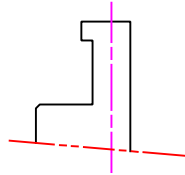

Attache WILA,
TRUMPF

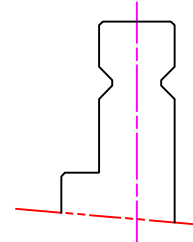

Nous pouvons réaliser à la demande des rayons spéciaux sur toutes les lames standards

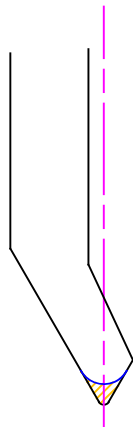

*Avec modification
de la hauteur
(standard modifié)*

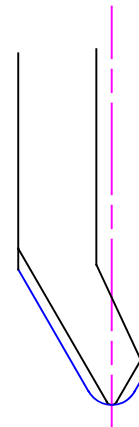

*Sans modification
de la hauteur
(fabrication spéciale)*

* Le bridage des matrices

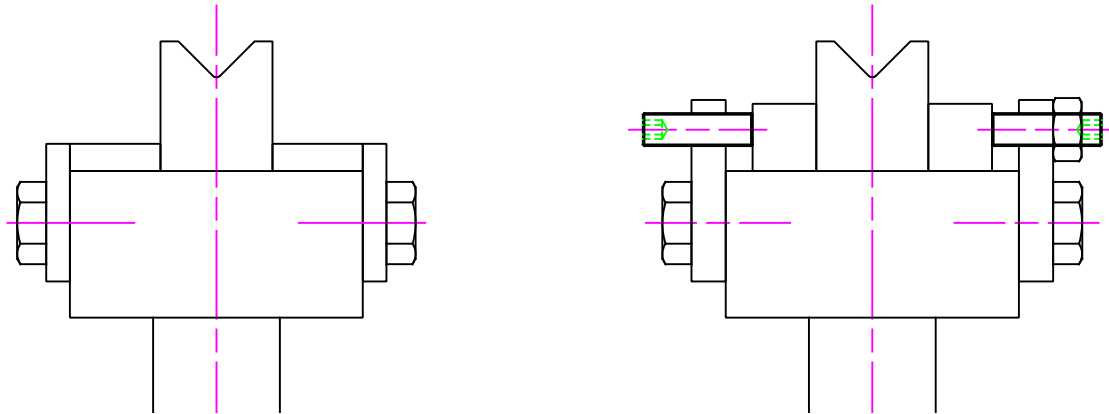

* Exemples d'adaptations de matrices standards sur différentes presses

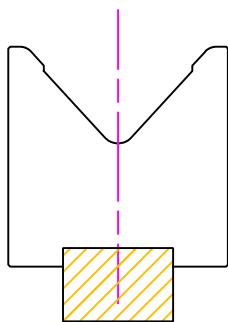

*Rajout d'un talon
largeur 30 pour
adaptation sur
COLLY*

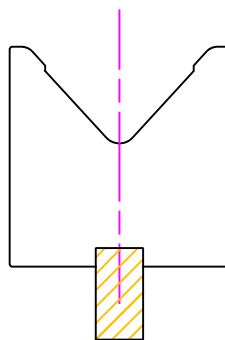

*Rajout d'un talon
pour adaptation sur
BEYELER,
TRUMPF ou LVD*

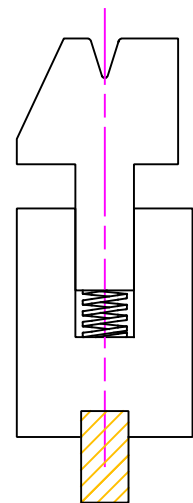

Adaptateurs pour lames type AMADA

notre catalogue en ligne
sur www.soclam.com

Attache COLLY
nez de 13,5, 16

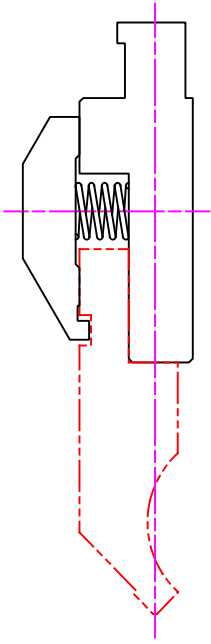

Attache BEYELER
type R, RF, RF-A, S

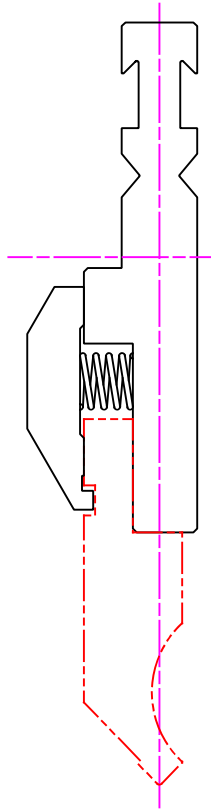

Attache PERROT

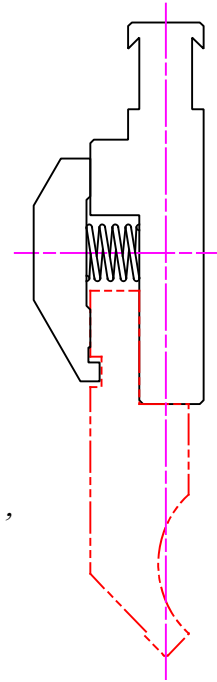

Attache LVD
nez de 10, 15

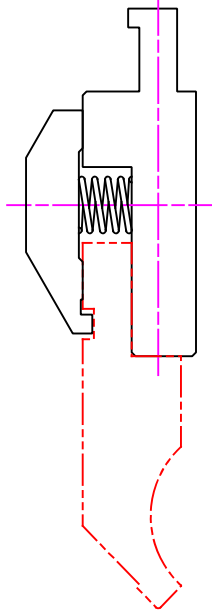

Attache WILA,
TRUMPF

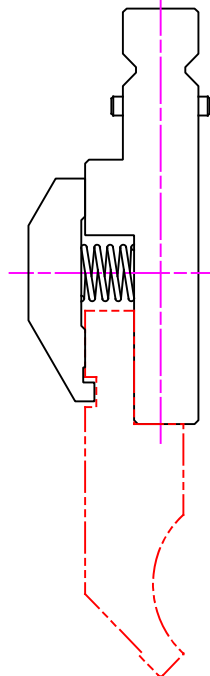

Attache

Modèle AMADA

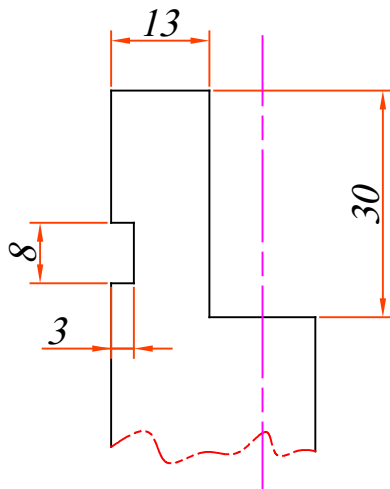

Modèle EURO

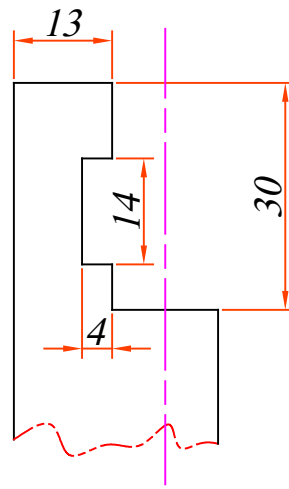

AMADA Typ 90°

notre catalogue en ligne
sur www.soclam.com

Les lames Amada typ sont disponibles
en long. 415, 835 et 805/835 fractionnée

Détail du fractionnement standard 835mm

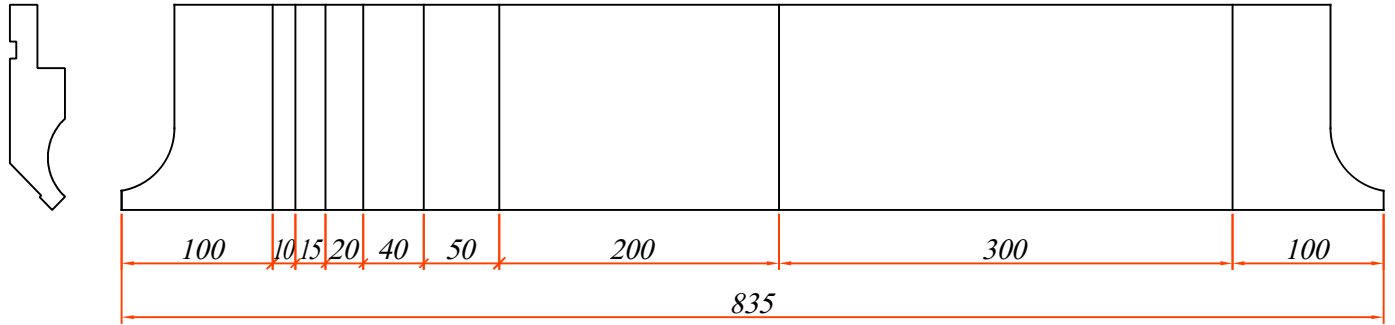

10.10/90°

100T/m

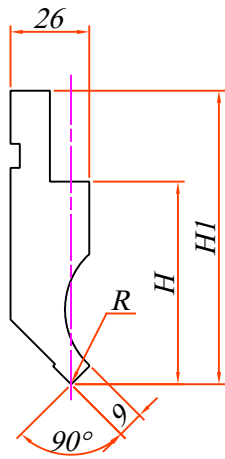

R	H	HI
0.2	67	97
0.8	66.7	96.7

10.116/90°

15T/m

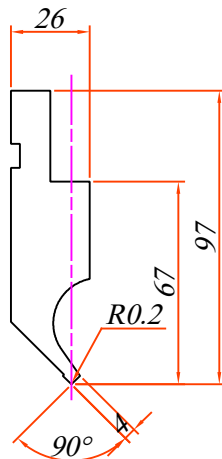

10.201/90°

30T/m

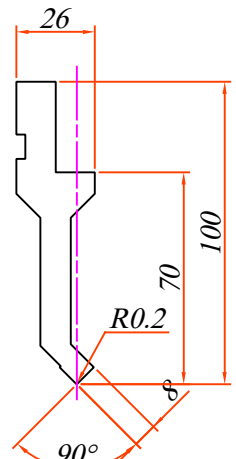

10.203/90°

30T/m

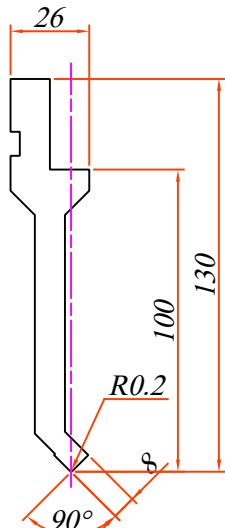

10.108/90°

50T/m

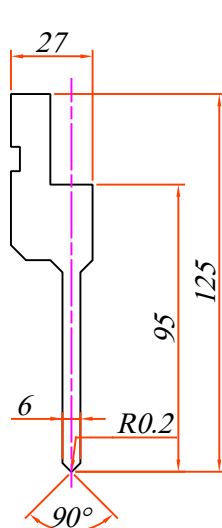

10.110/90°

50T/m

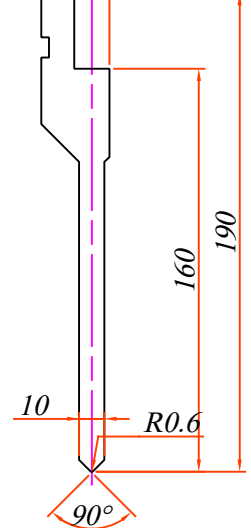

AMADA Typ 90°

notre catalogue en ligne
sur www.soclam.com

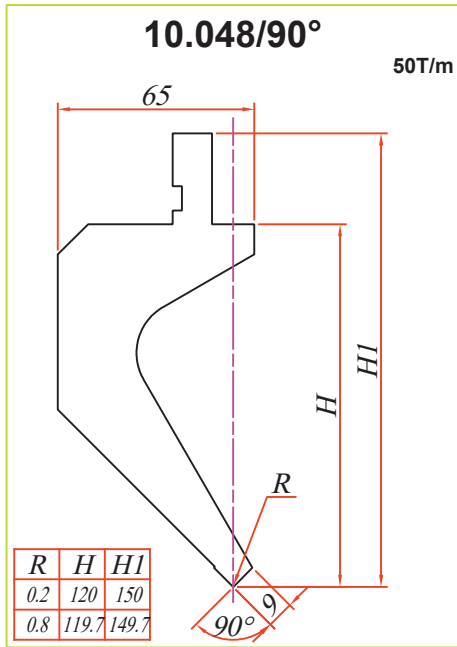
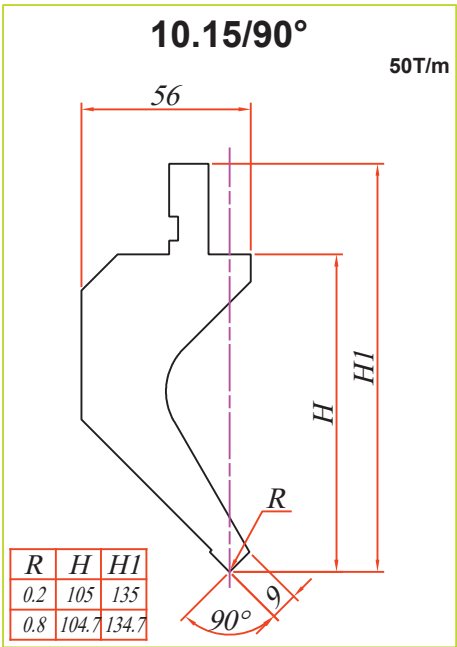
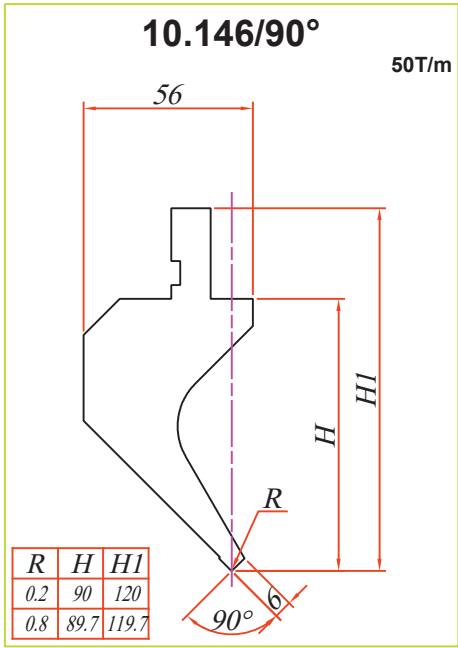
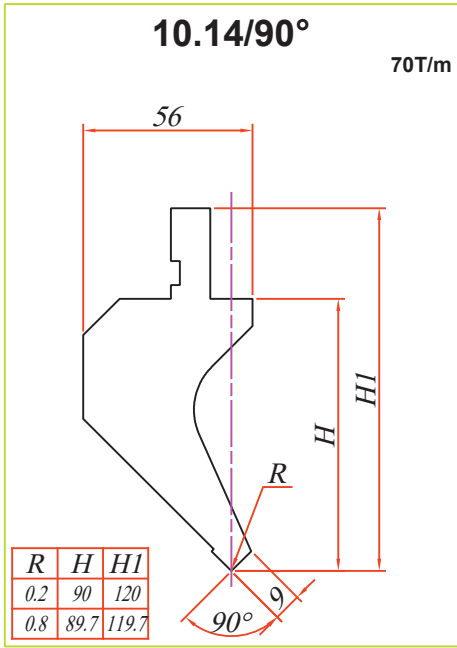
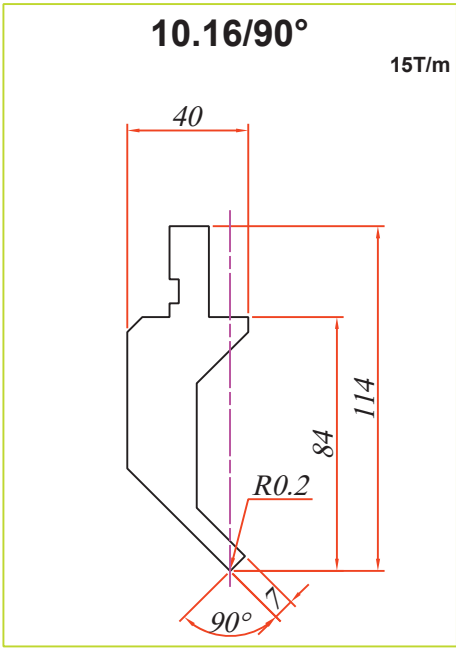

AMADA Typ 88°

notre catalogue en ligne
sur www.soclam.com

10.10/88° 100T/m

R	H	HI
0.2	67	97
0.8	66.7	96.7
3	65.7	95.7

Existe aussi en 85°

10.10 - 10.39 100T/m

Existe aussi en 85°

10.116/88° 15T/m

10.200/88° 30T/m

R	H	HI
0.2	70	100
0.8	69.7	99.7

10.202/88° 30T/m

R	H	HI
0.2	100	130
0.8	99.7	129.7

10.16/88° 15T/m

10.14/88° 70T/m

R	H	HI
0.2	90	120
0.8	89.7	119.7
3	88.7	118.7

10.146/88° 50T/m

R	H	HI
0.2	90	120
0.8	89.7	119.7

10.15/88° 50T/m

R	H	HI
0.2	105	135
0.8	104.7	134.7
3	103.7	133.7

Existe aussi en 85°

AMADA Typ 88°

notre catalogue en ligne
sur www.soclam.com

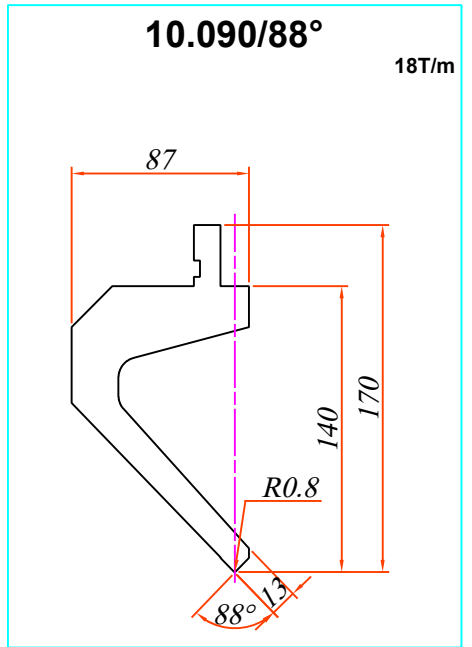
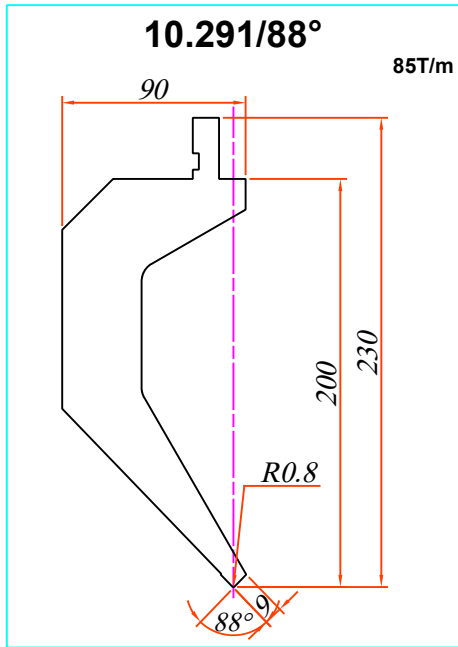
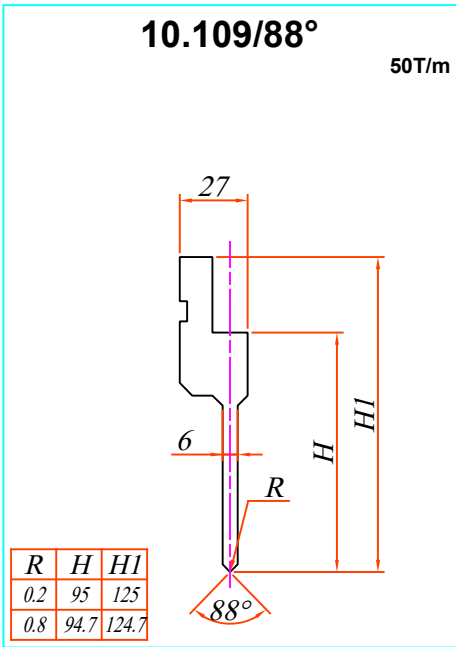
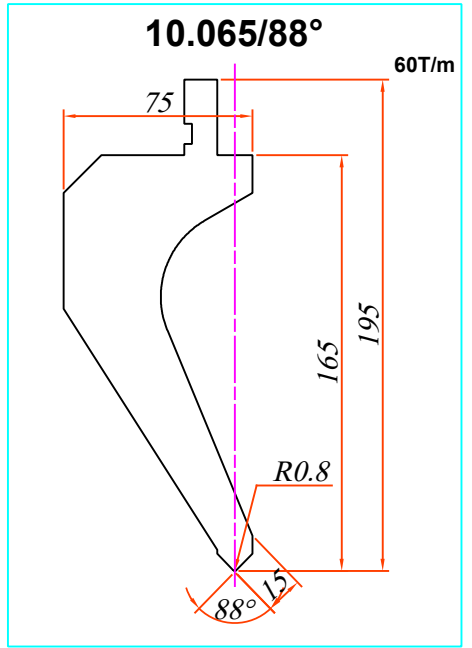
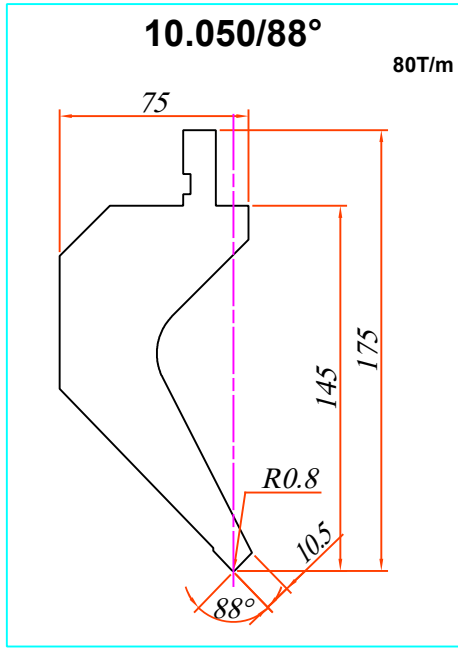
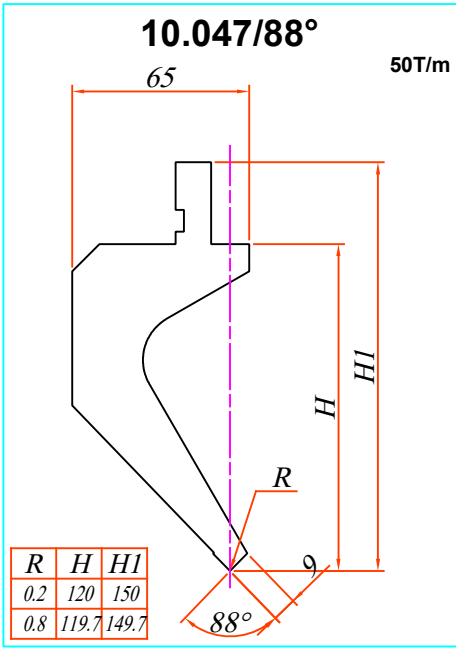

Bigornes mobiles

En position haute pour le pliage

En position basse pour sortir la pièce

150

AMADA Typ 60°

notre catalogue en ligne
sur www.soclam.com

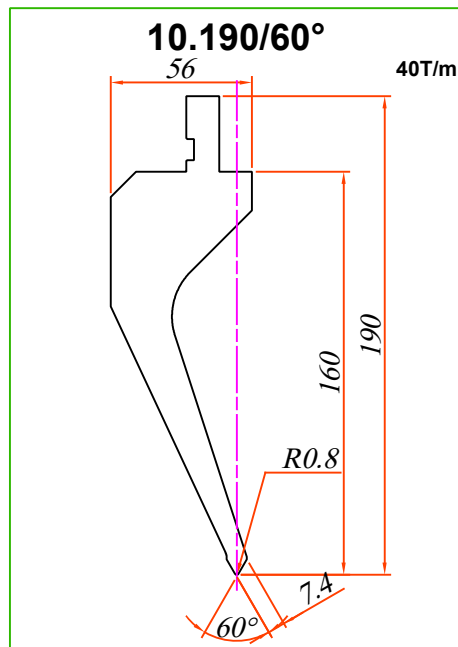
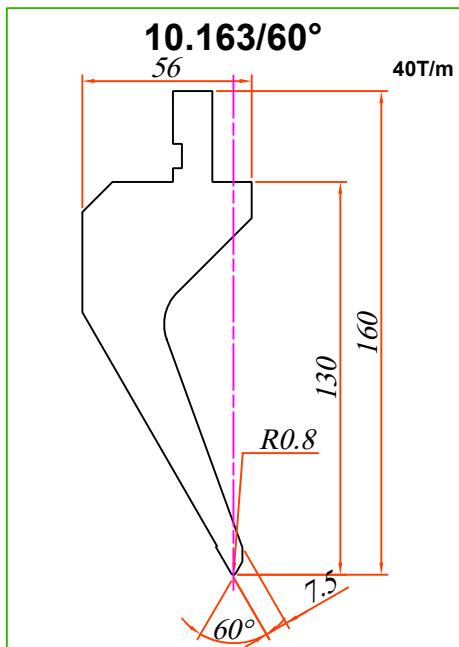
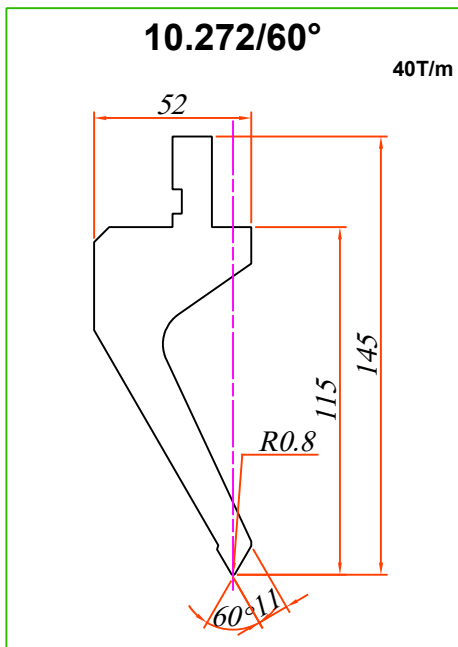
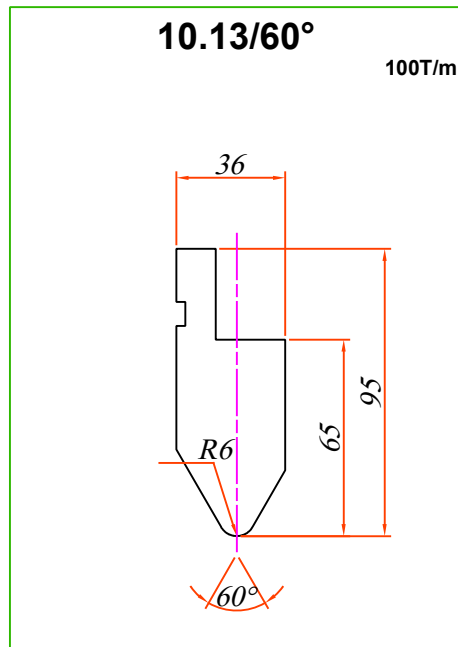
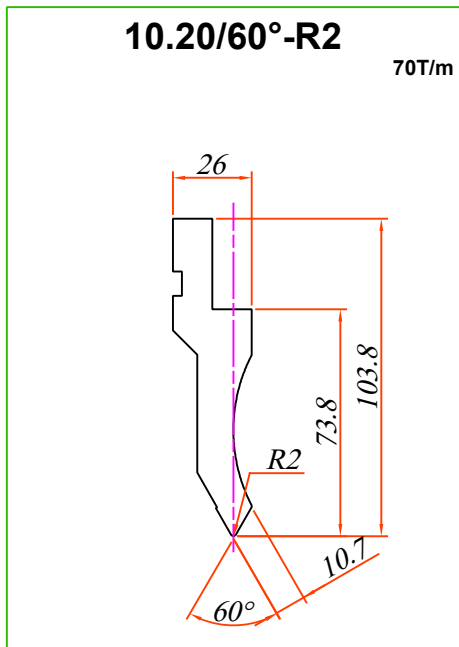
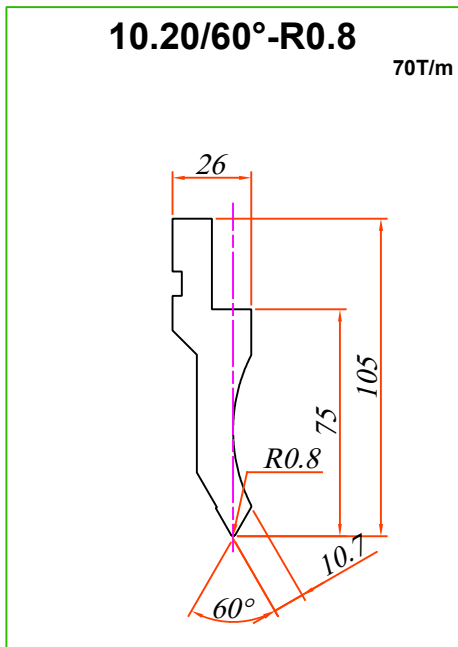
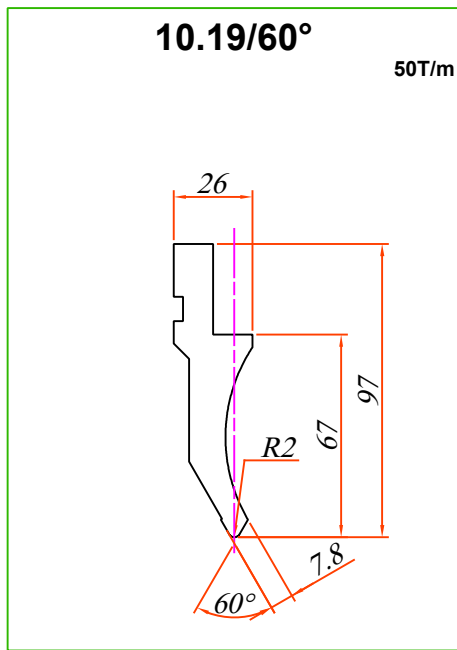
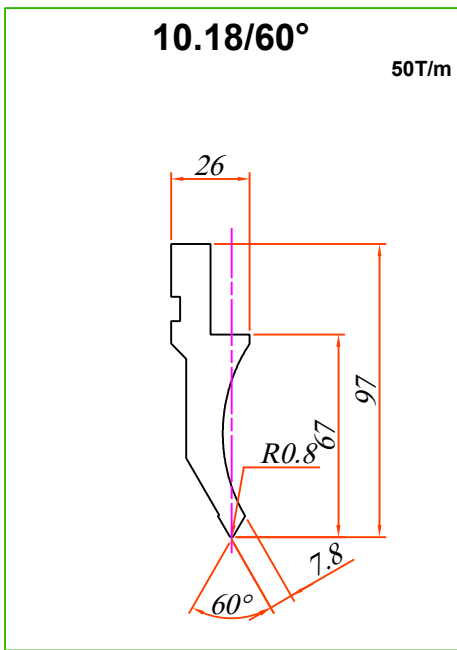

AMADA Typ 45° 35°

notre catalogue en ligne
sur www.soclam.com

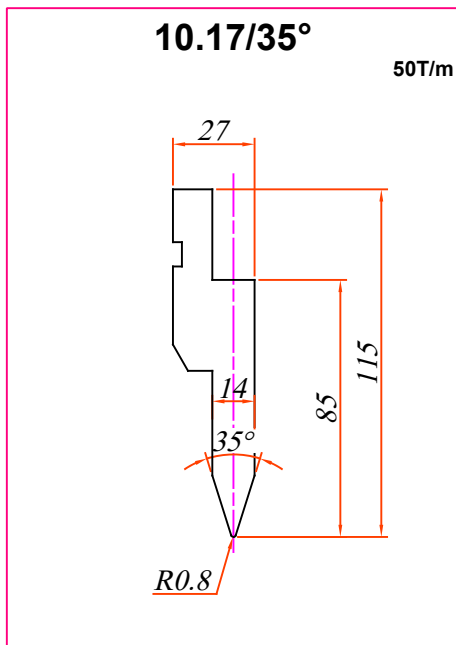
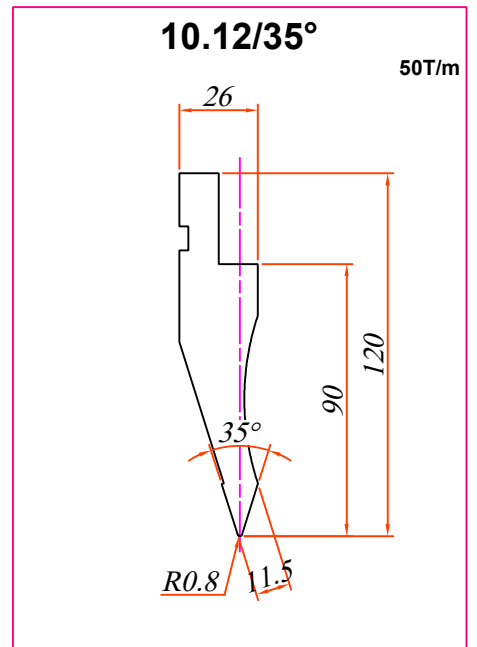
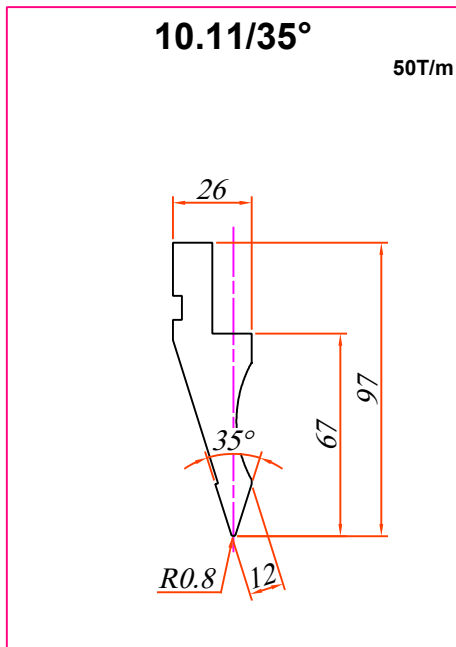
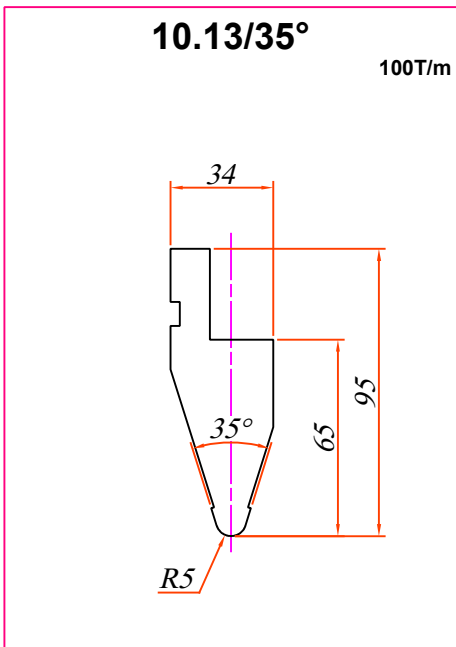
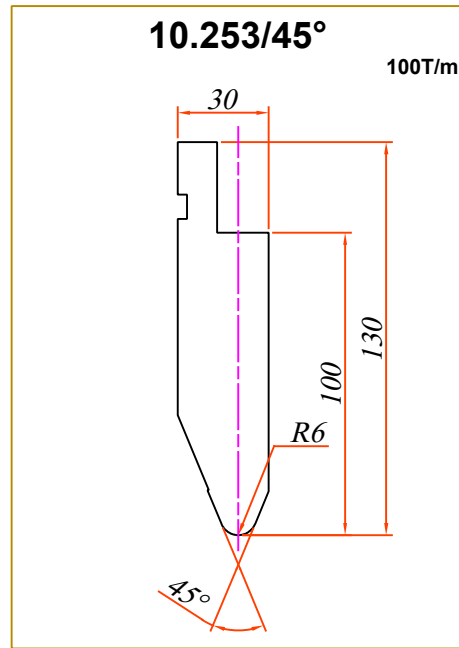
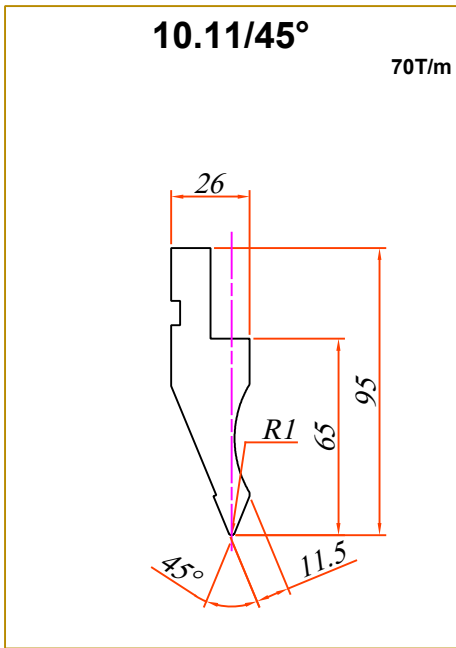

AMADA Typ 30° 26°

notre catalogue en ligne
sur www.soclam.com

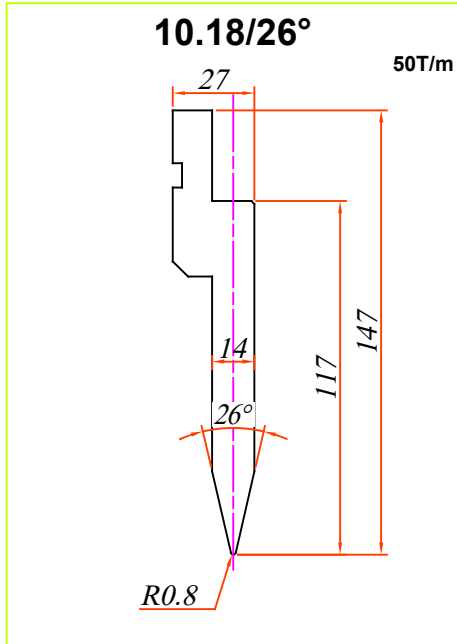
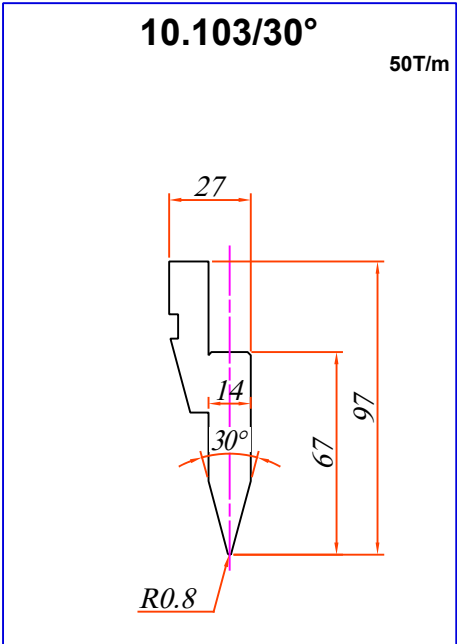
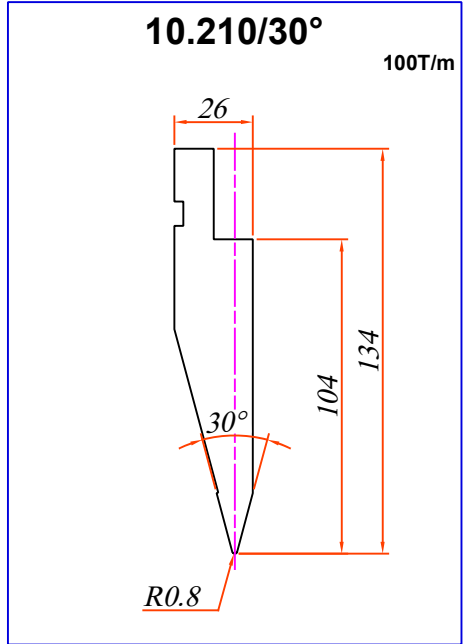
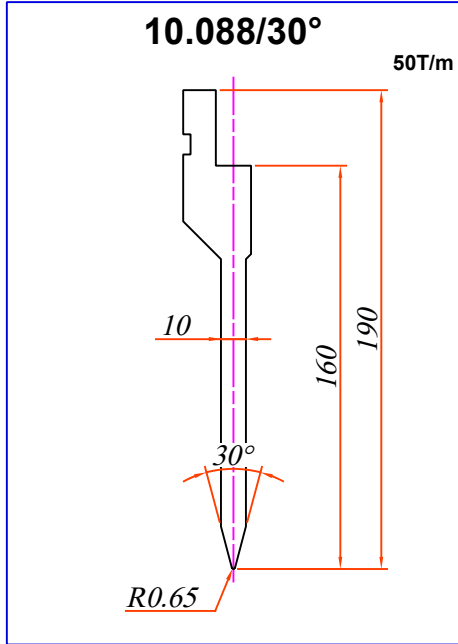
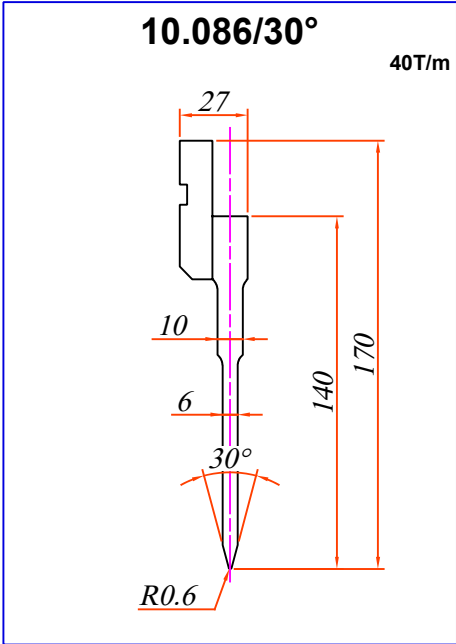
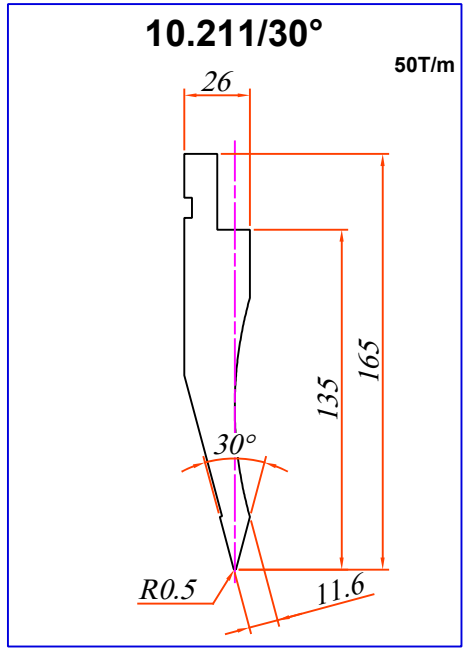
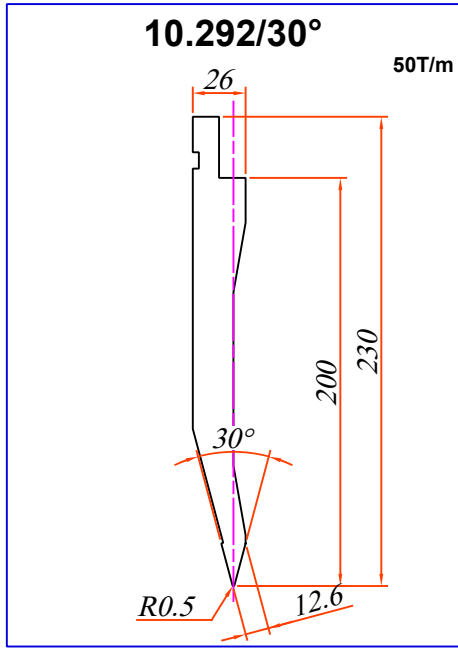
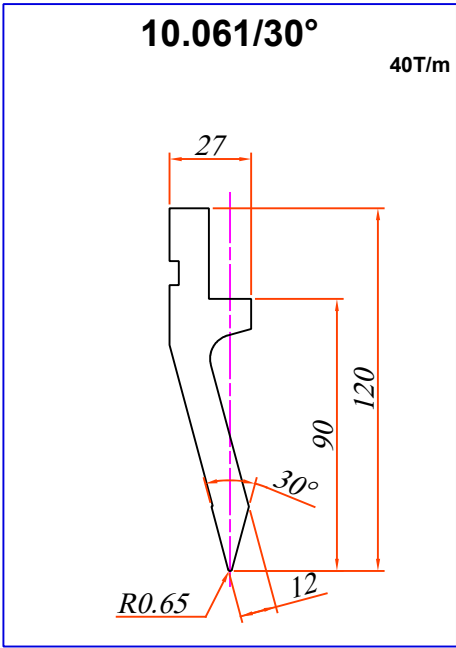

Les matrices Amada typ sont disponibles
en long. 415, 835 et 805/835 fractionnée

Détail du fractionnement standard 835mm

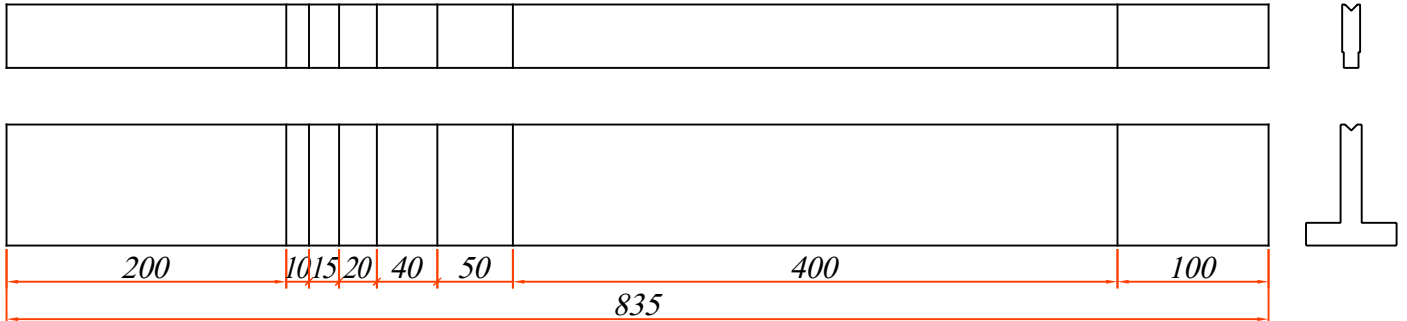

Les matrices type 70.00 sont posées dans le support 40.14, les éléments fractionnés peuvent être maintenus à l'aide de Tibs

Les matrices type 120 et 20.00 sont vissées sur un support 4006 ou 4007

Les matrices type 500 sont posées sur l'adaptateur 40.15 qui est vissé sur un support 4006 ou 4007, les éléments fractionnés peuvent être maintenus à l'aide de Tibs

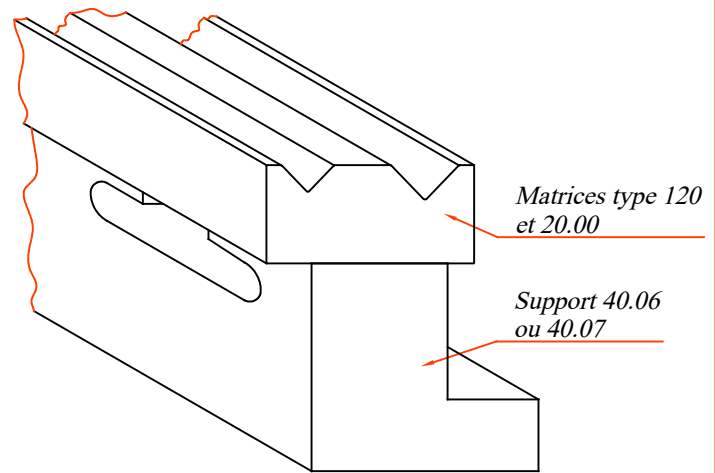
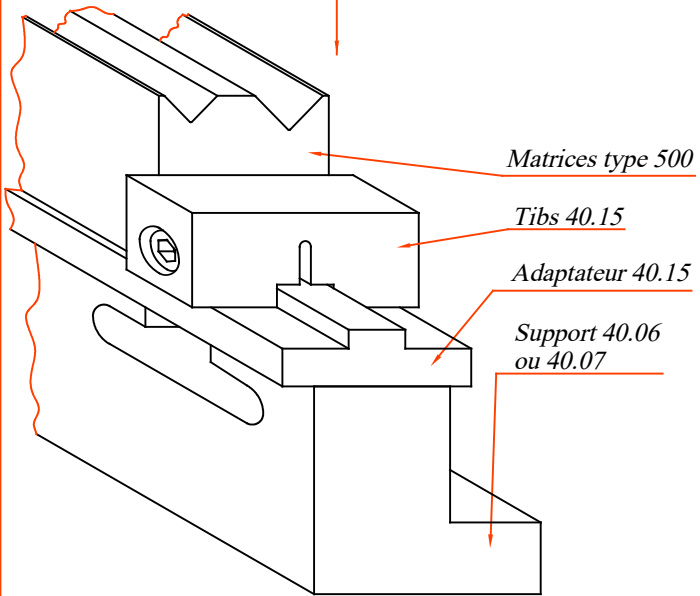
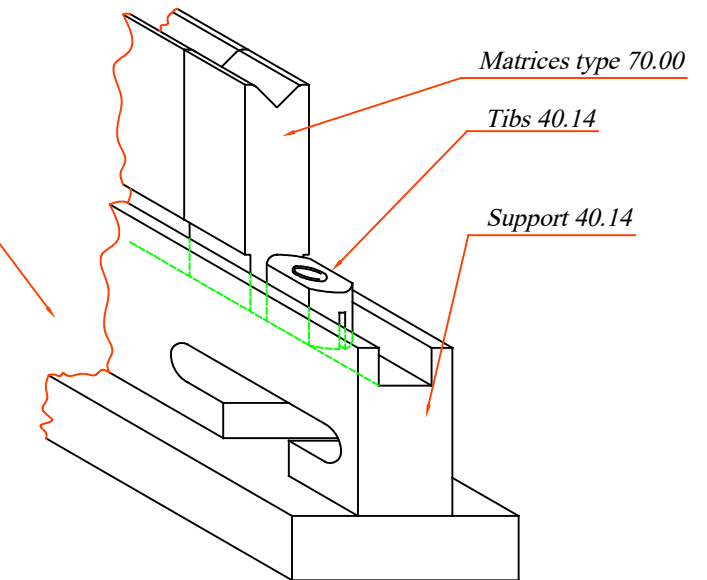

AMADA Typ 90°

notre catalogue en ligne
sur www.soclam.com

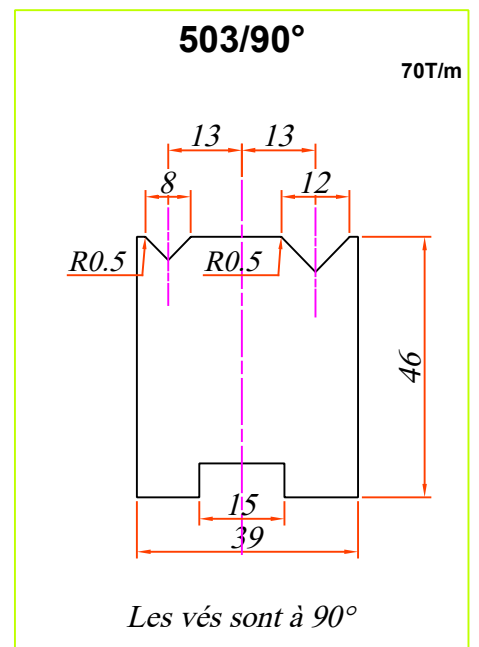
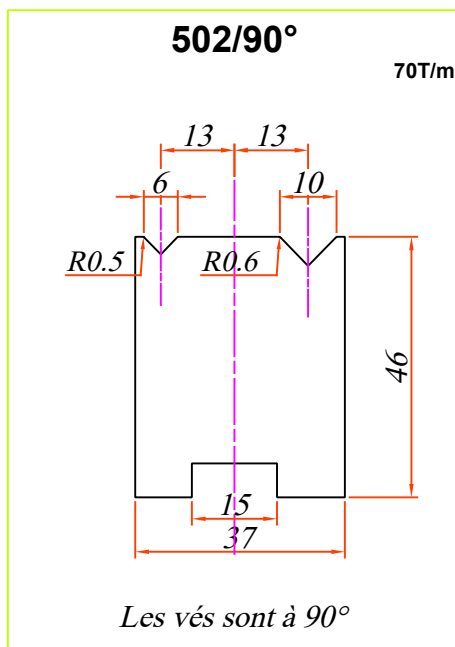
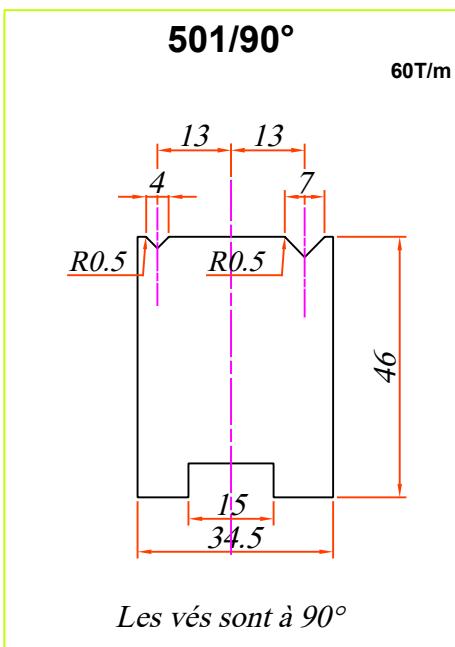
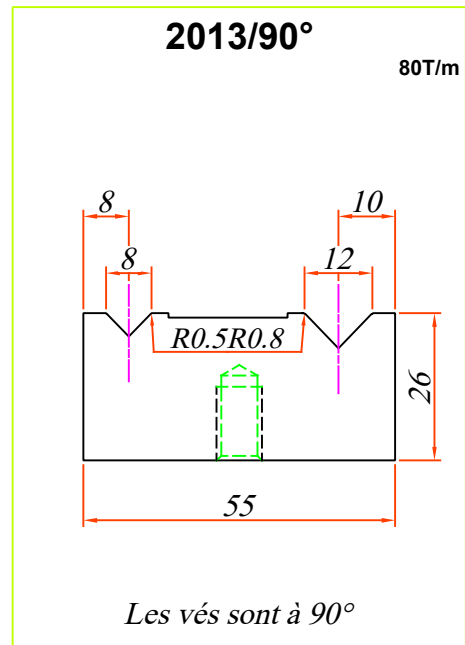
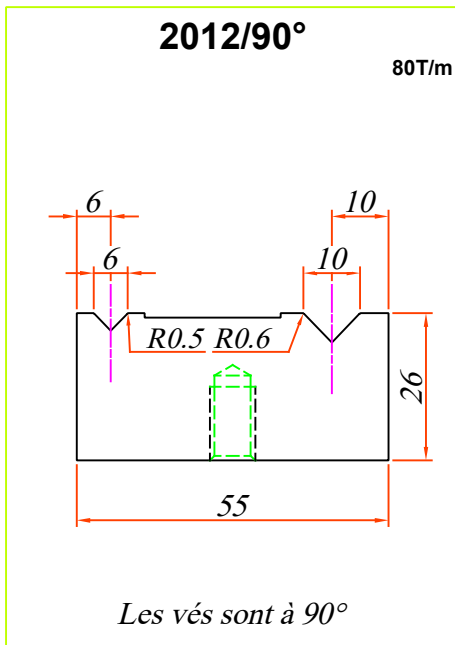
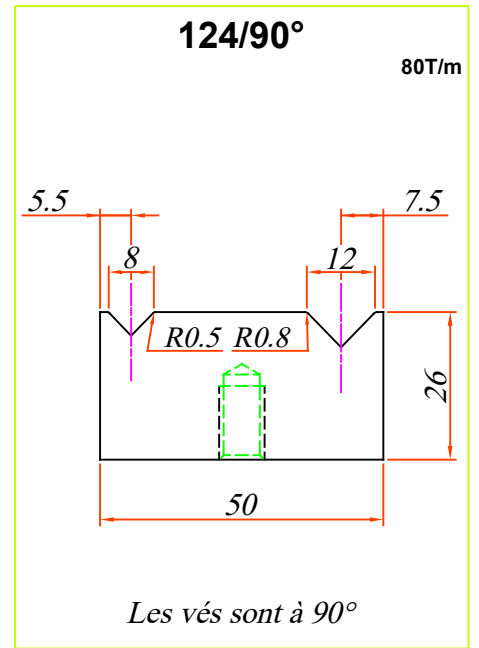
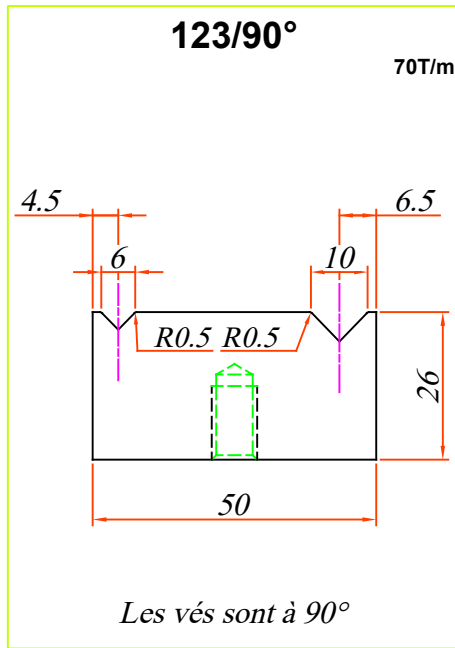
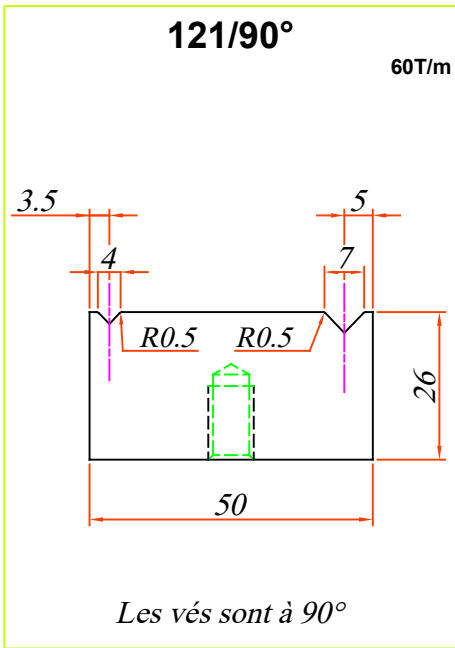

AMADA Typ 90°

notre catalogue en ligne
sur www.soclam.com

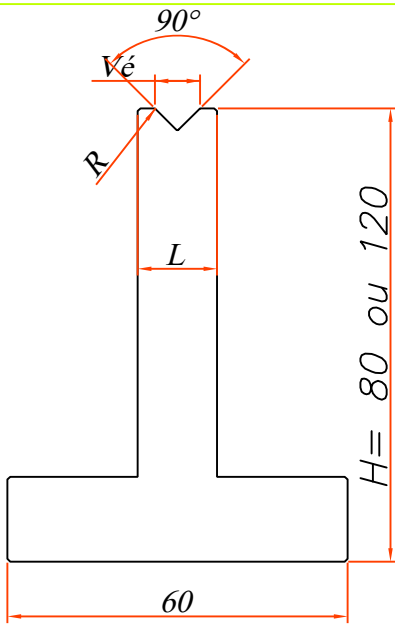

Modèle	Vé	R	L	F _{maxi}
20.41/90°	6	R0.5	14	95T/m
20.42/90°	8	R0.5	14	95T/m
20.43/90°	10	R0.6	18	95T/m
20.44/90°	12	R0.8	18	95T/m

Ces matrices sont disponibles en hauteur 80 ou 120

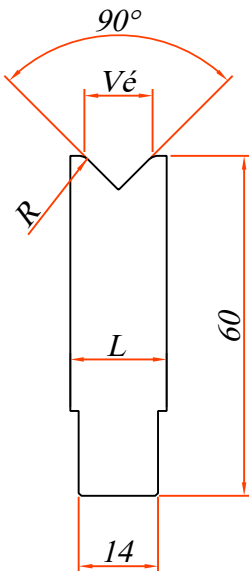

Modèle	Vé	R	L	F _{maxi}
70.90°	6	R1.5	14	95T/m
71.90°	8	R1.5	14	95T/m
73.90°	10	R2	15	95T/m
75.90°	12	R2.5	17	95T/m

Matrices à utiliser avec support type 40.14

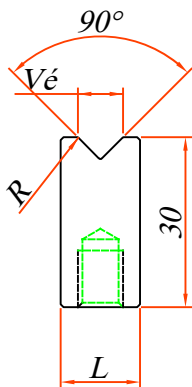

Modèle	Vé	R	L	F _{maxi}
320/90°	6	R1.5	14	95T/m
321/90°	8	R1.5	14	95T/m
323/90°	10	R2	15	95T/m
324/90°	12	R2.5	17	95T/m

Matrices à utiliser avec support type 330

AMADA Typ 88°

notre catalogue en ligne
sur www.soclam.com

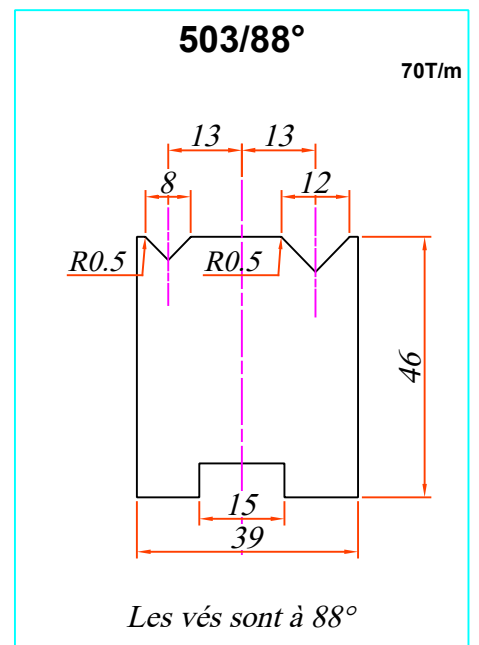
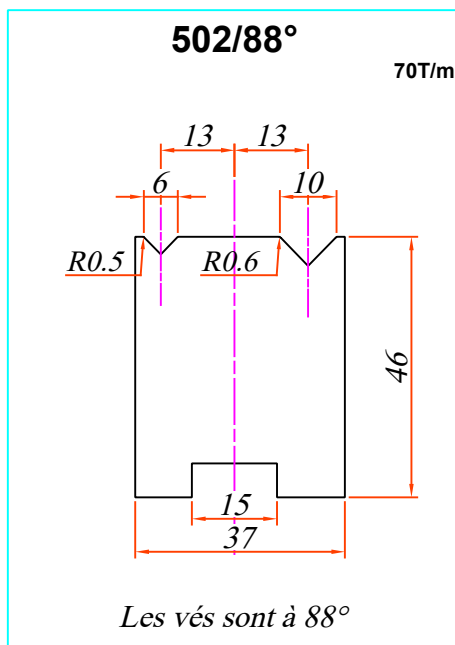
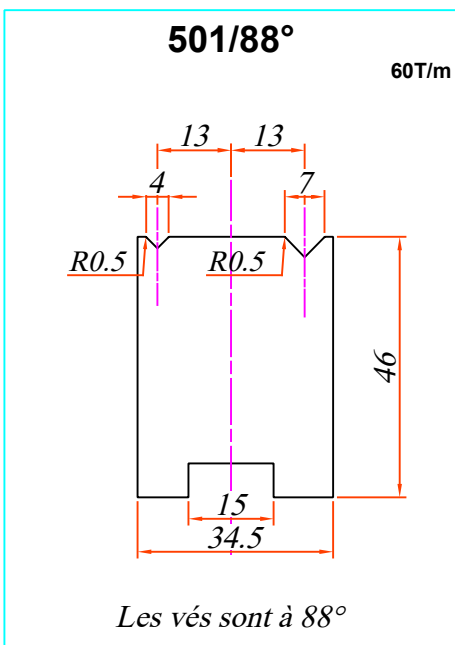
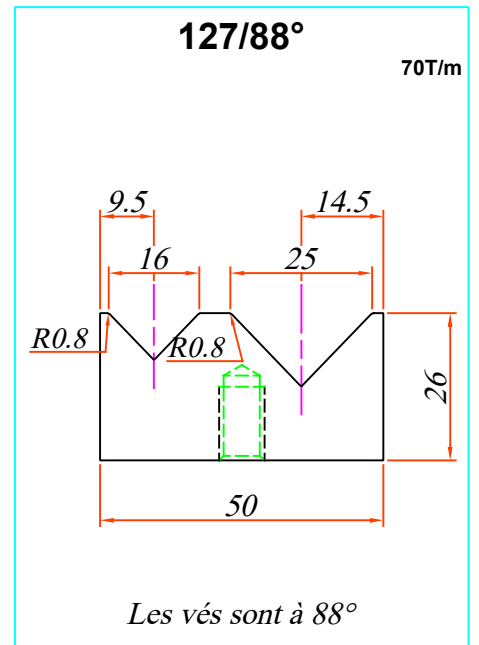
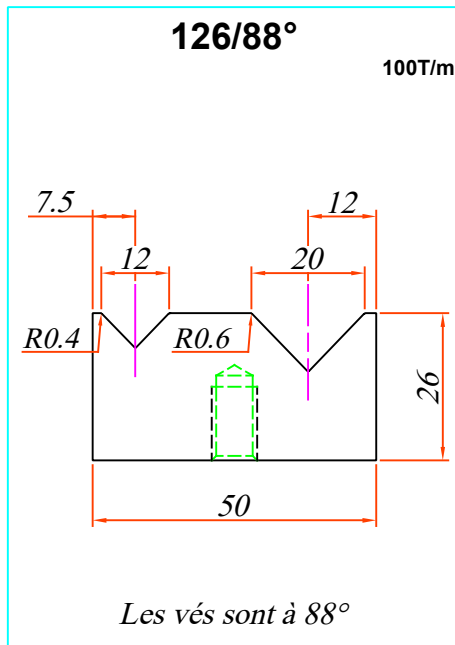
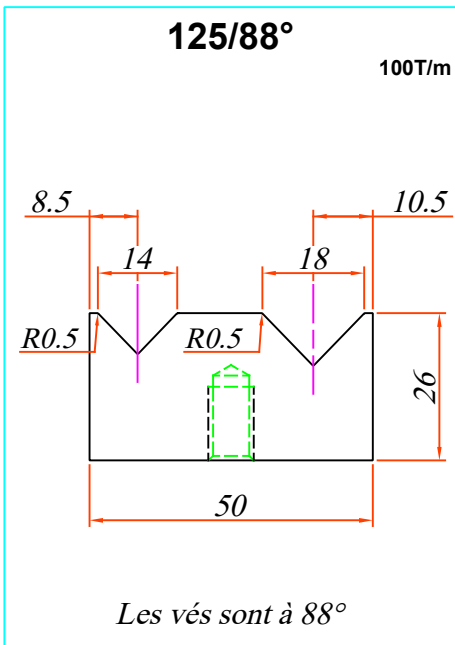
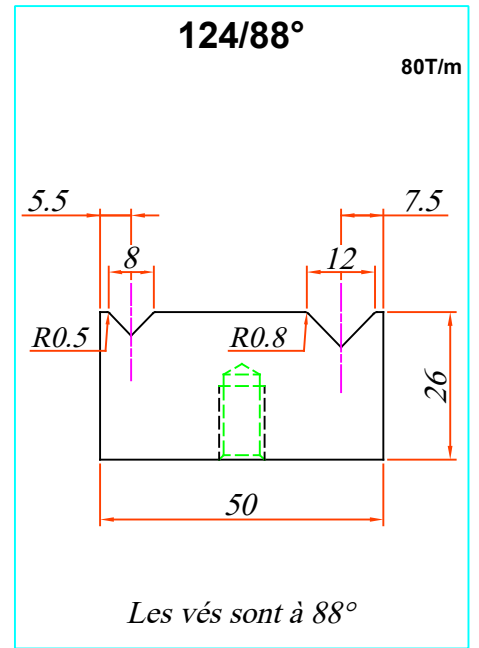
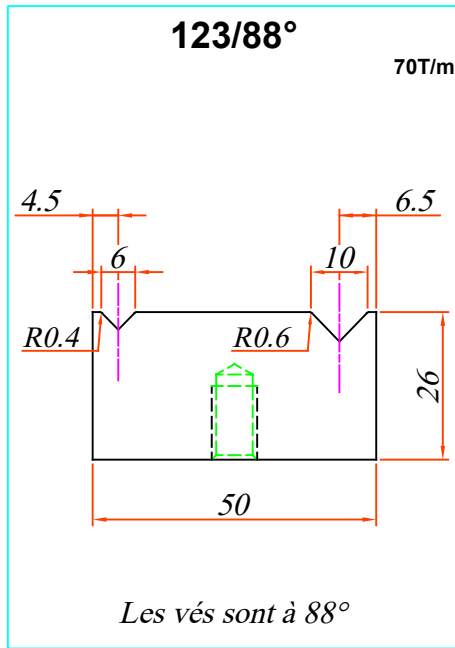
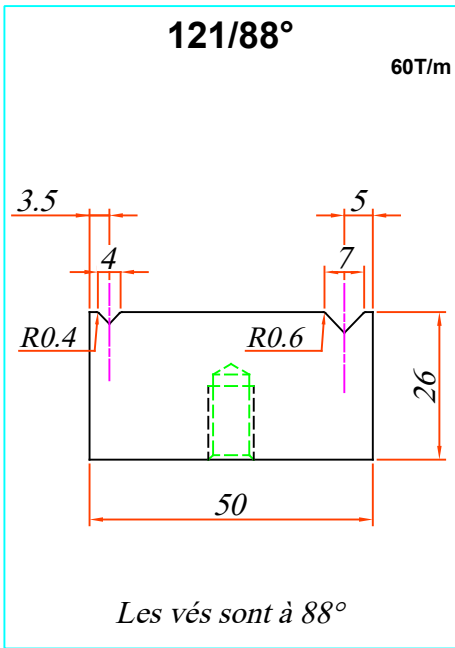

AMADA Typ 90°

notre catalogue en ligne
sur www.soclam.com

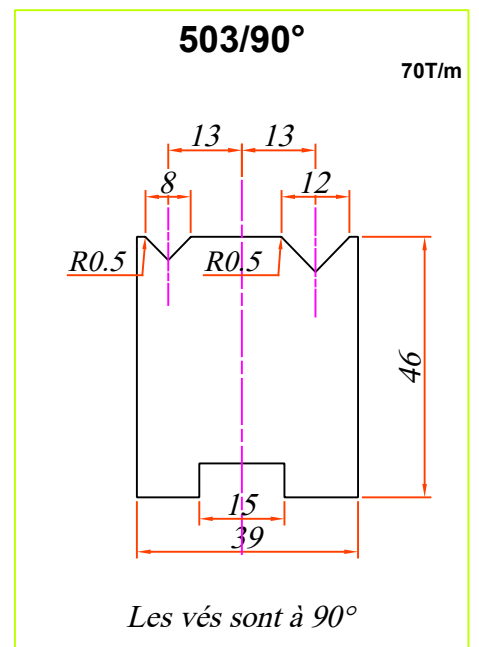
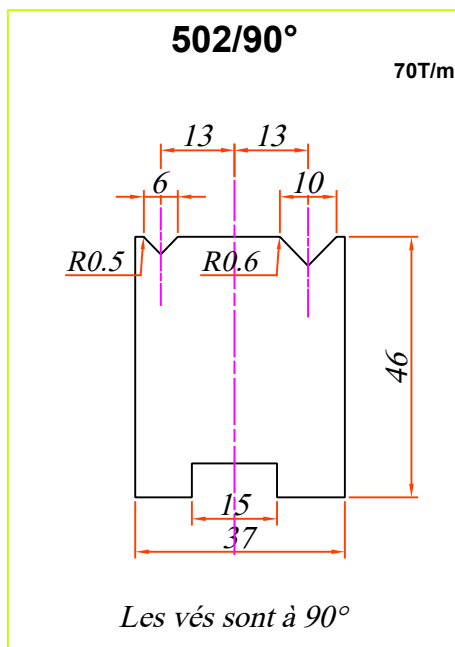
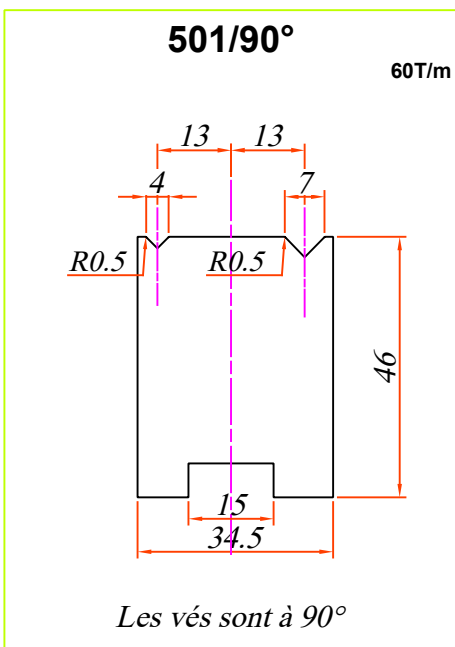
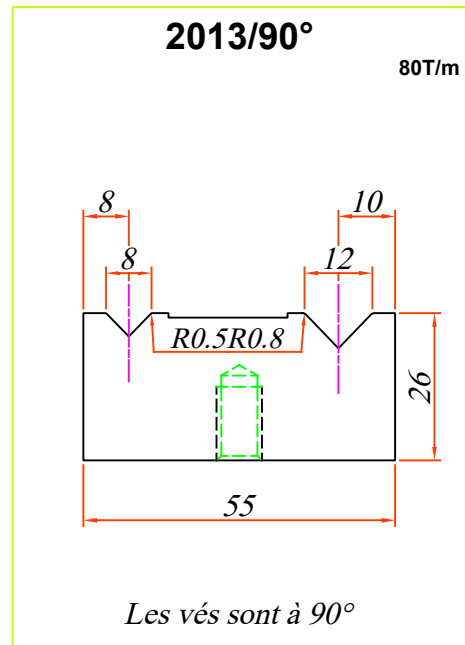
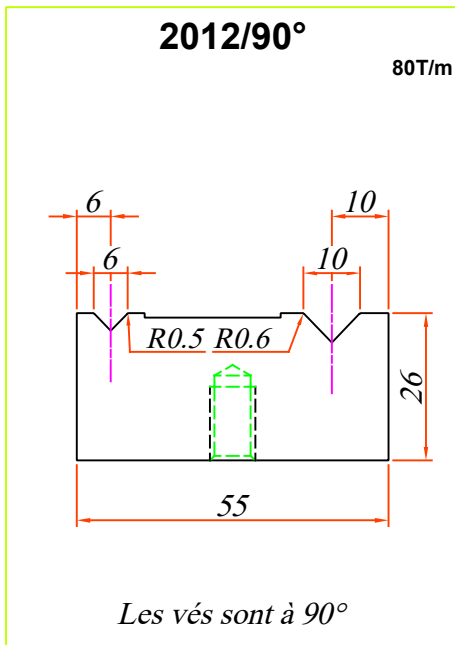
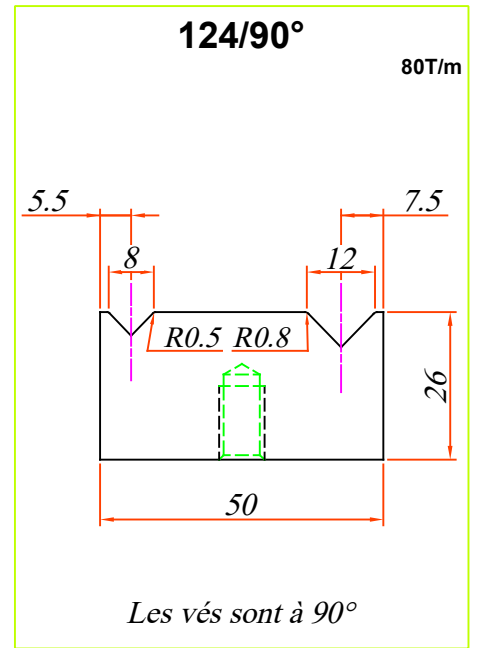
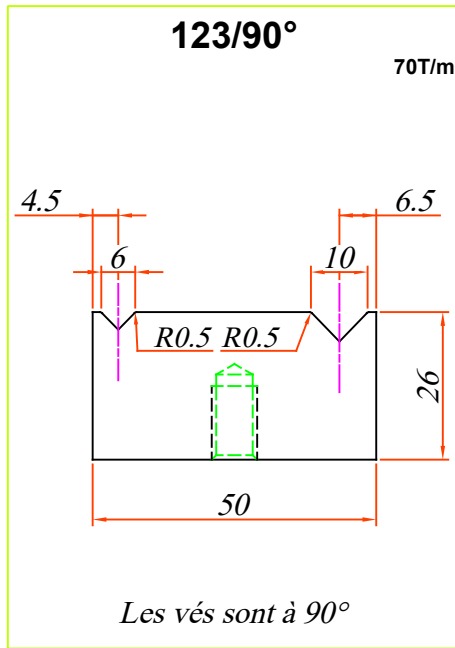
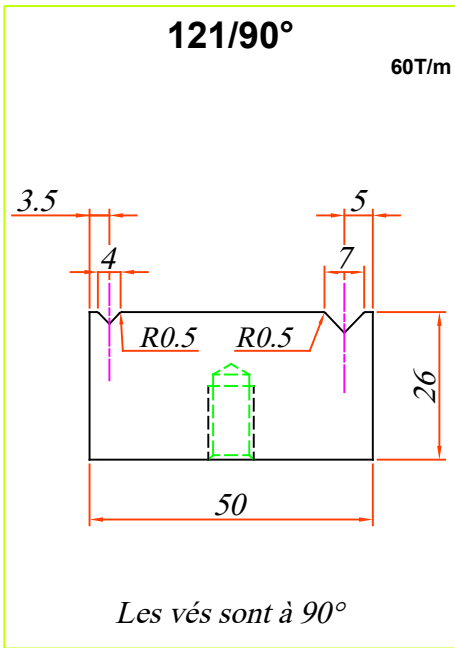

AMADA Typ 88°

notre catalogue en ligne
sur www.soclam.com

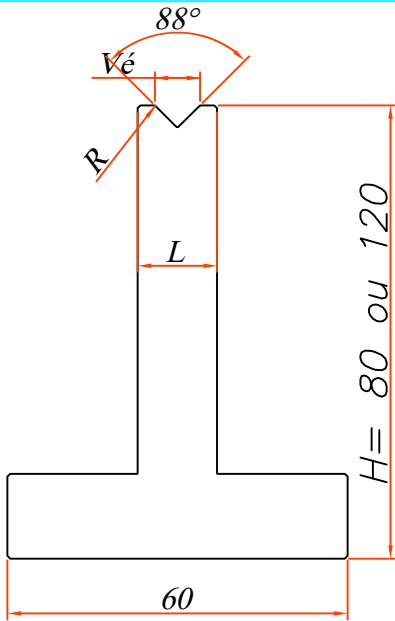

Modèle	V _e	R	L	F _{maxi}
20.42/88°	8	R0.5	14	95T/m
20.43/88°	10	R0.6	18	95T/m
20.44/88°	12	R0.8	18	95T/m
20.45/88°	16	R2.5	24	95T/m
20.46/88°	20	R3	30	95T/m
20.47/88°	25	R3	35	100T/m

Ces matrices sont disponibles en hauteur 80 ou 120

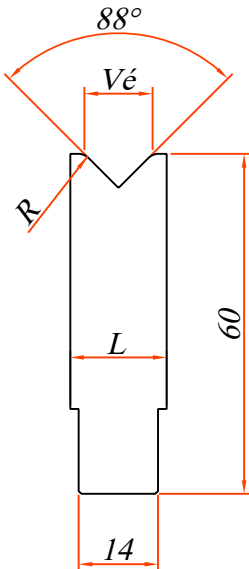

Modèle	V _e	R	L	F _{maxi}
70.88°	6	R1.5	14	95T/m
71.88°	8	R1.5	14	95T/m
72.88°	10	R2	15	95T/m
74.88°	12	R2.5	17	95T/m
76.88°	14	R2.5	18	95T/m
77.88°	16	R2.5	24	95T/m
78.88°	18	R2.5	28	95T/m
79.88°	20	R3	30	95T/m
80.88°	25	R3	35	95T/m

Matrices à utiliser avec support type 40.14

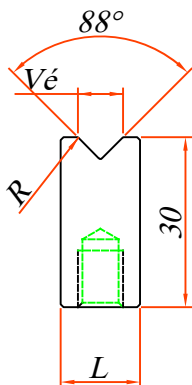

Modèle	V _e	R	L	F _{maxi}
320/88°	6	R1.5	14	95T/m
321/88°	8	R1.5	14	95T/m
322/88°	10	R2	15	95T/m
326/88°	12	R2.5	17	95T/m
325/88°	14	R2.5	18	95T/m

Matrices à utiliser avec support type 330

AMADA Typ 85° 88°

notre catalogue en ligne
sur www.soclam.com

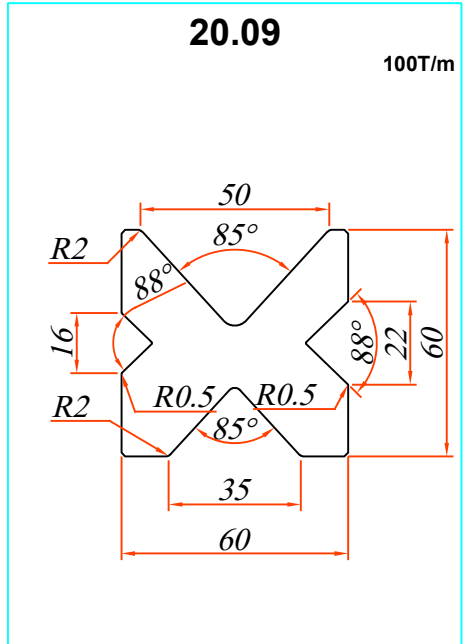
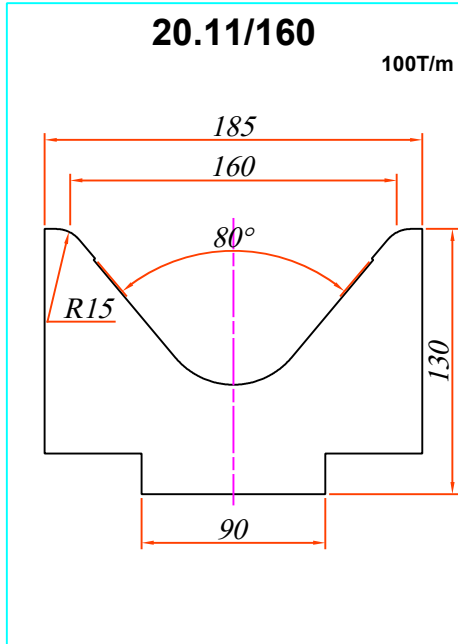
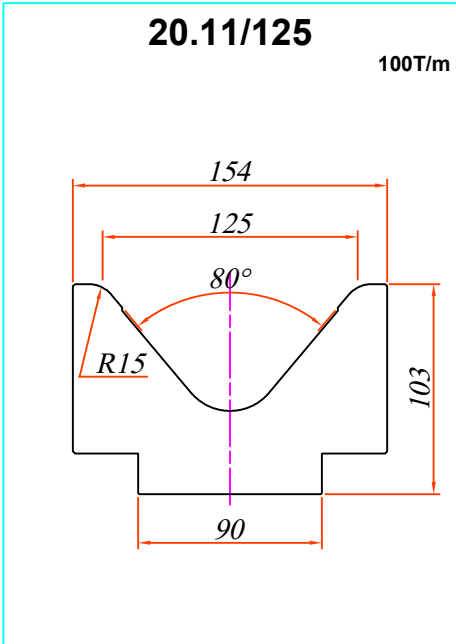
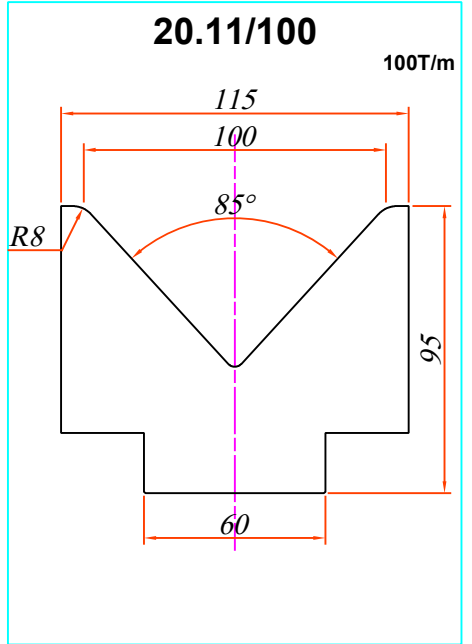
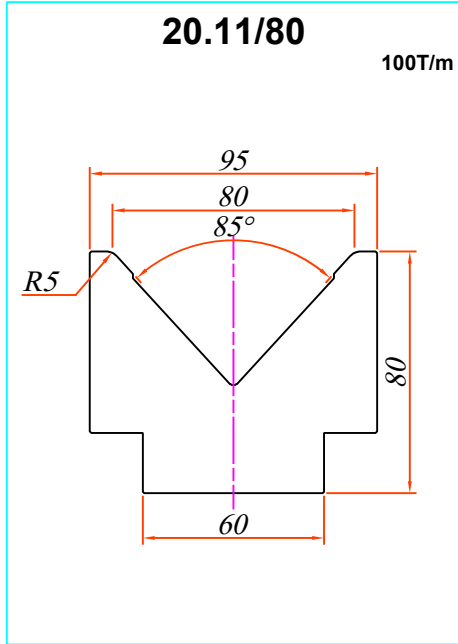
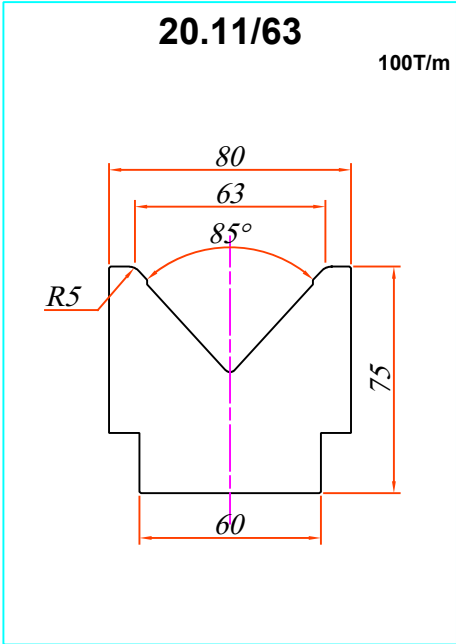
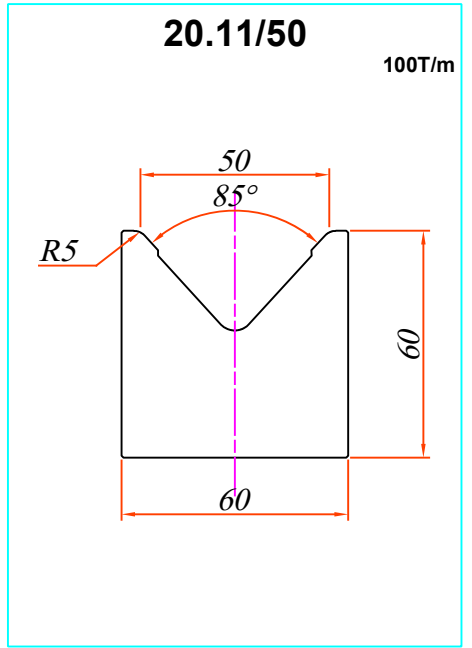
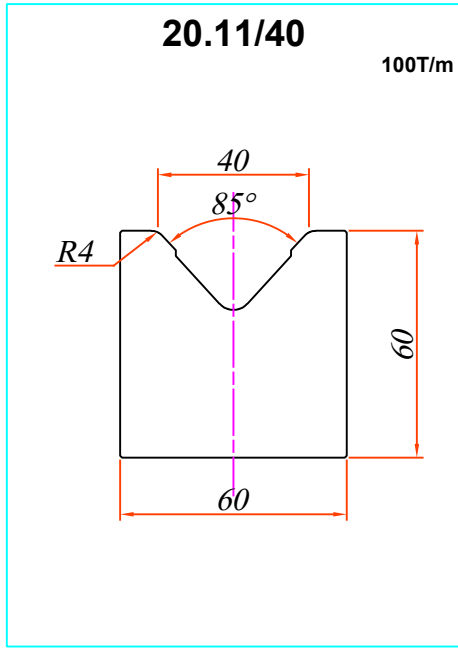
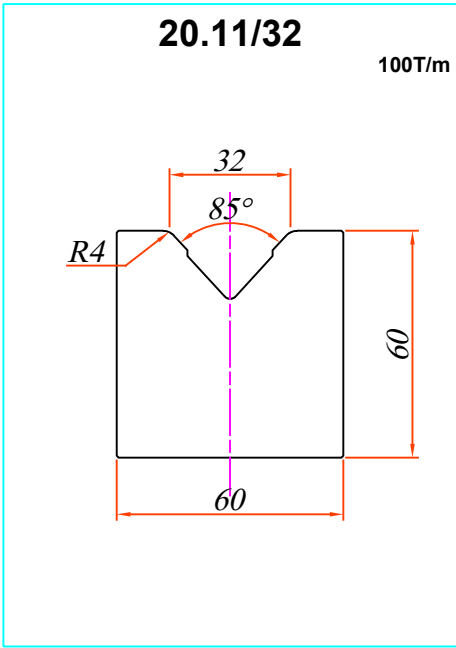

AMADA Typ multivés

notre catalogue en ligne
sur www.soclam.com

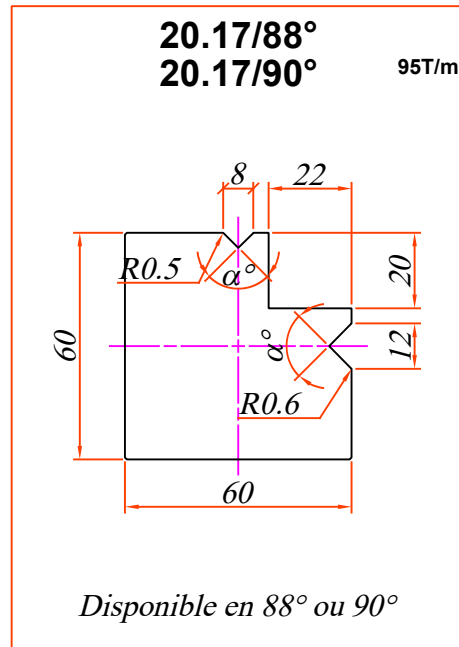
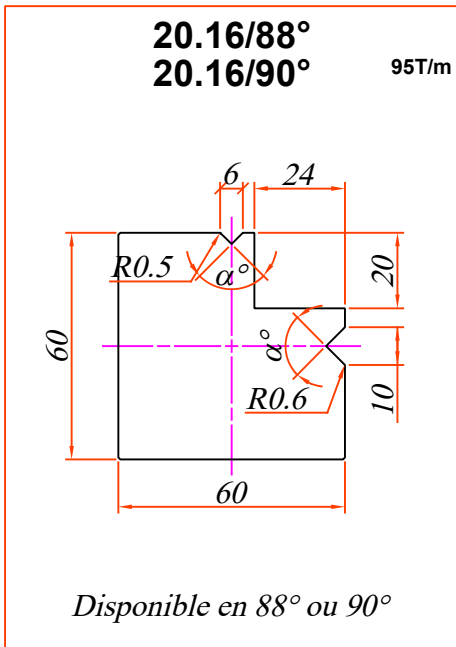
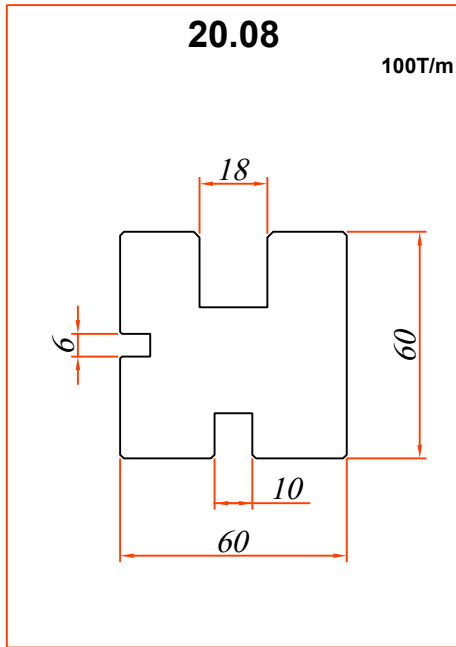
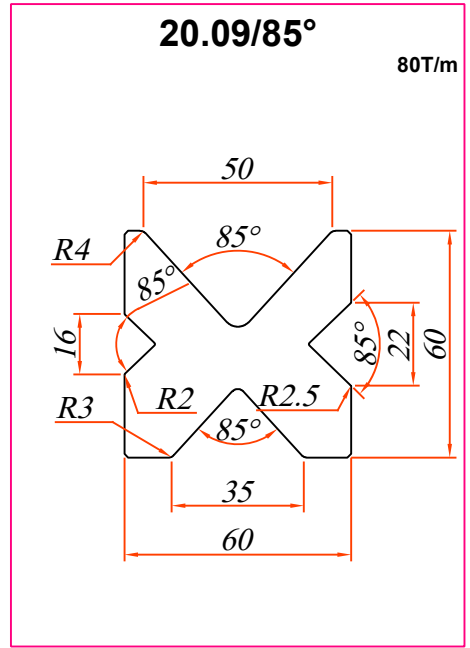
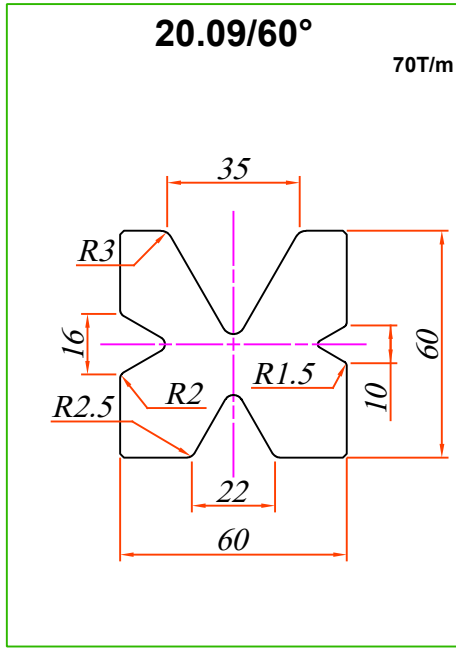
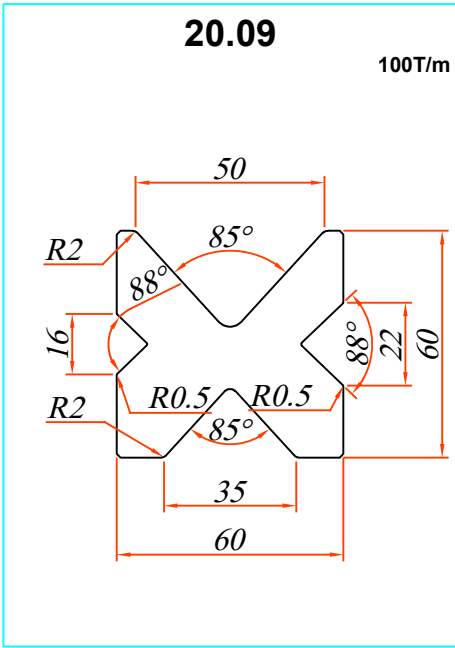

AMADA Typ 30° 45°

notre catalogue en ligne
sur www.soclam.com

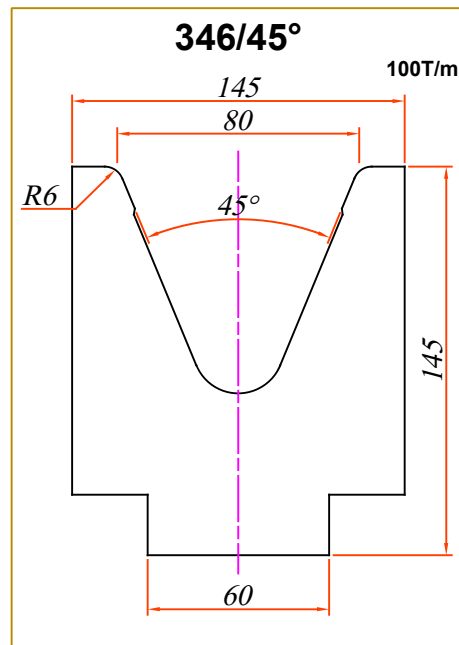
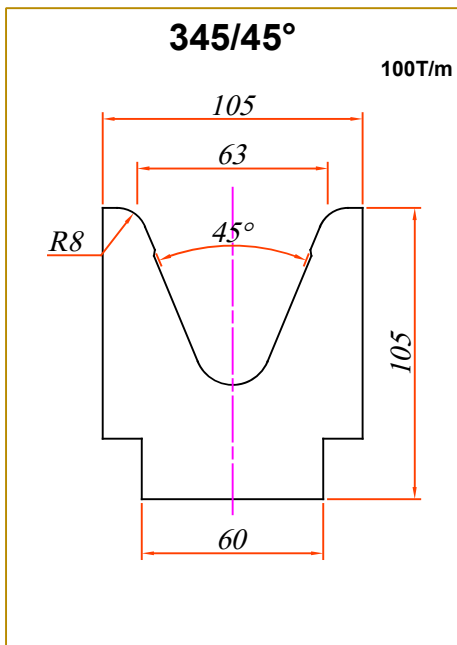
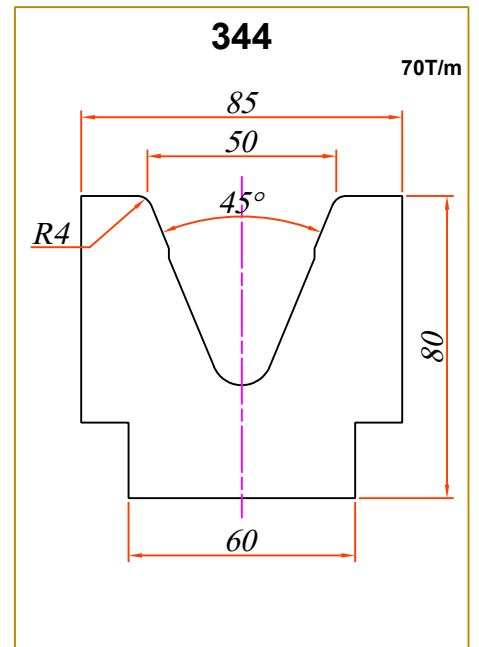
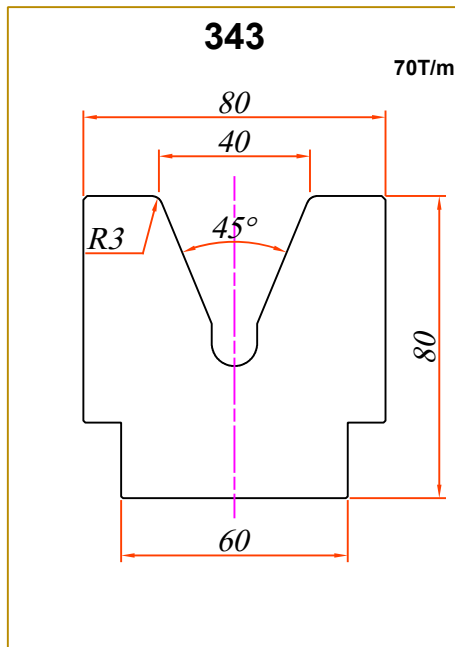
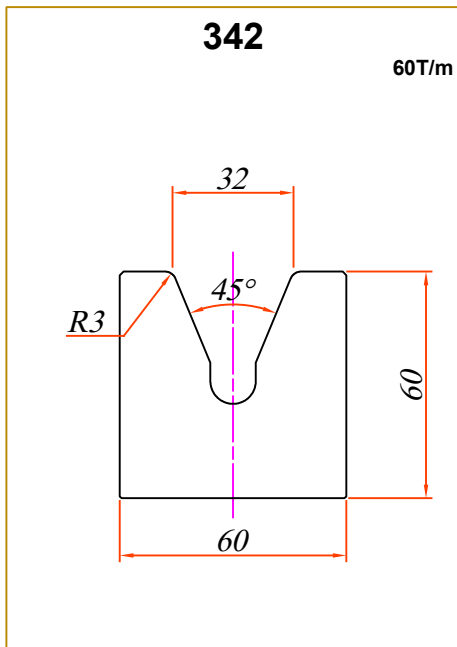
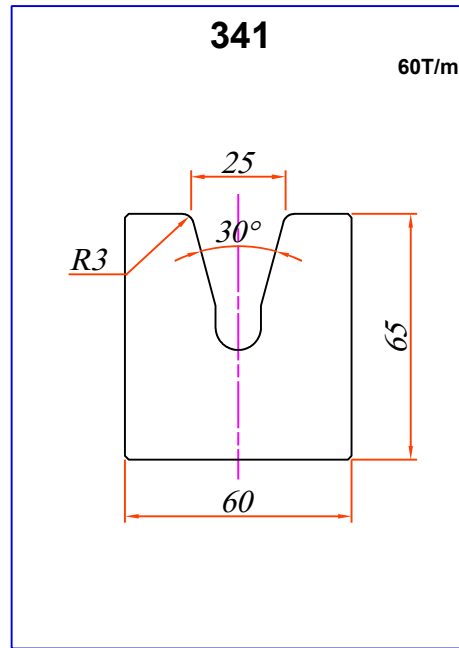
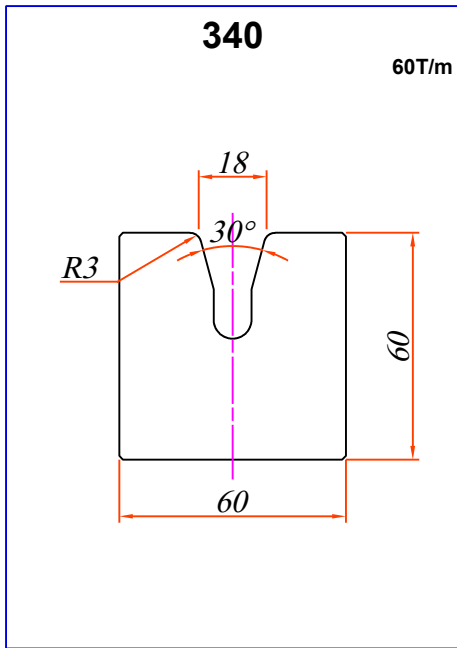

AMADA Typ 60°

notre catalogue en ligne
sur www.soclam.com

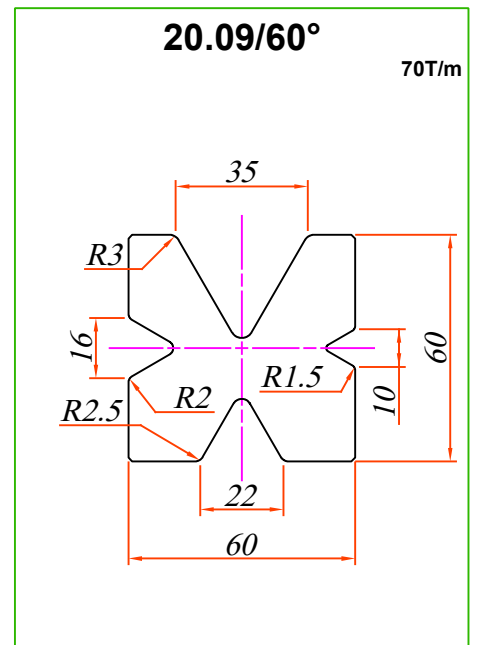
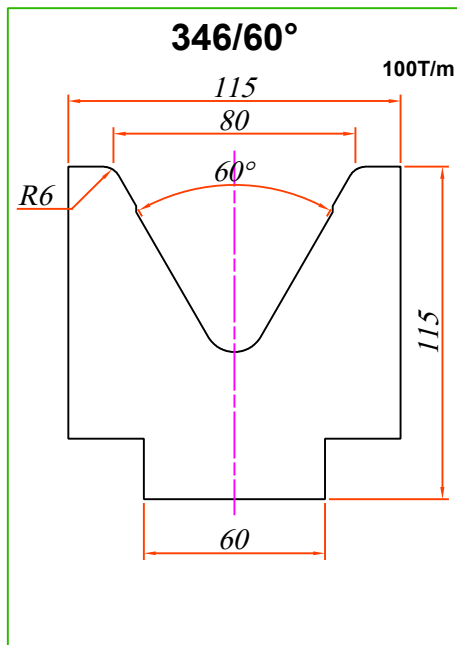
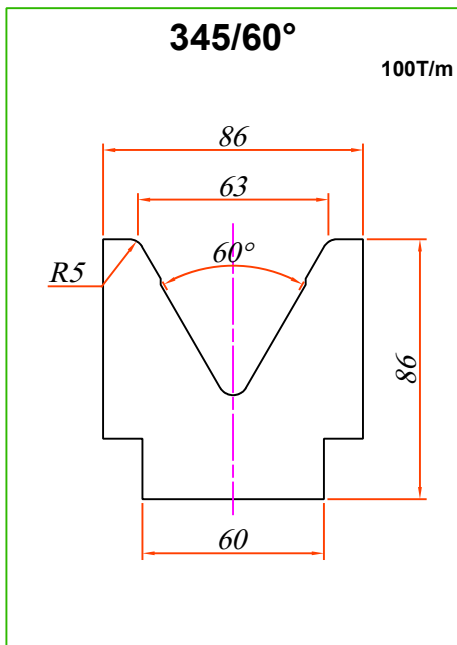
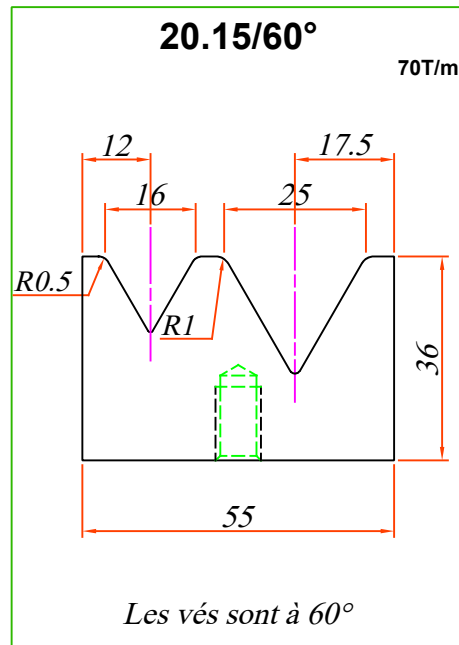
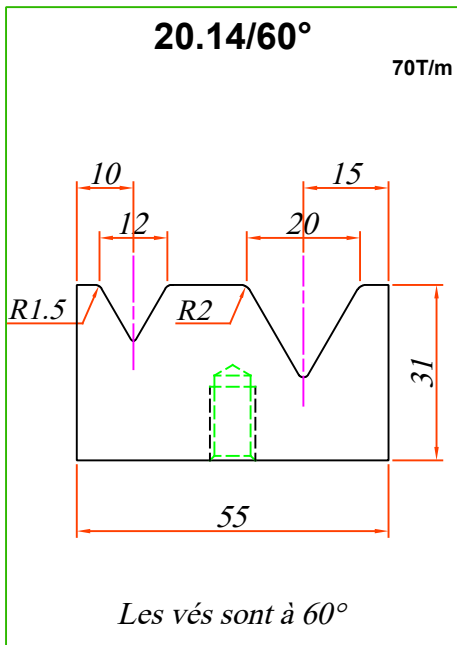
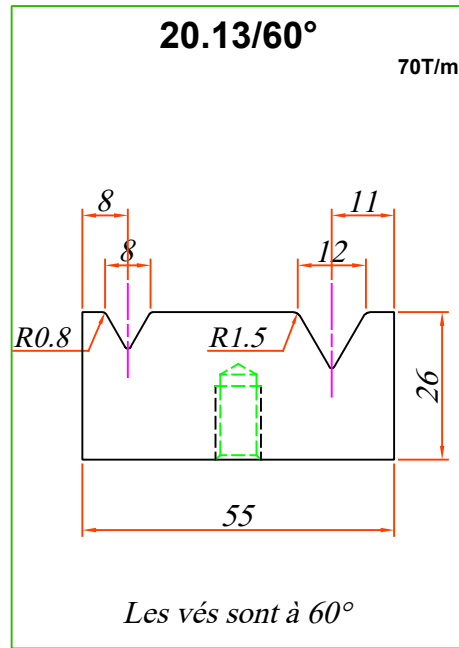
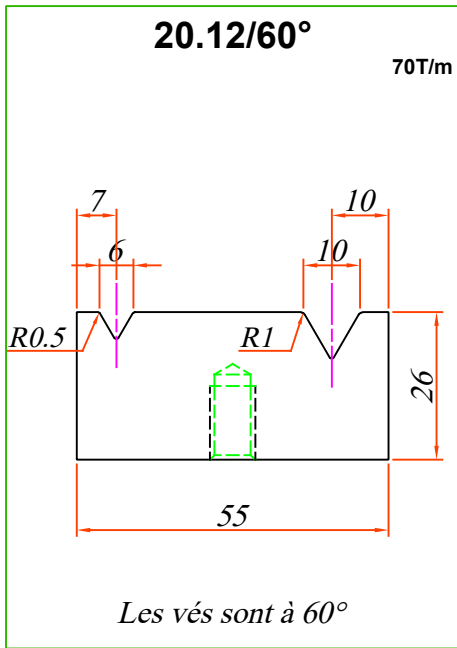

AMADA Typ 60° 45°

notre catalogue en ligne
sur www.soclam.com

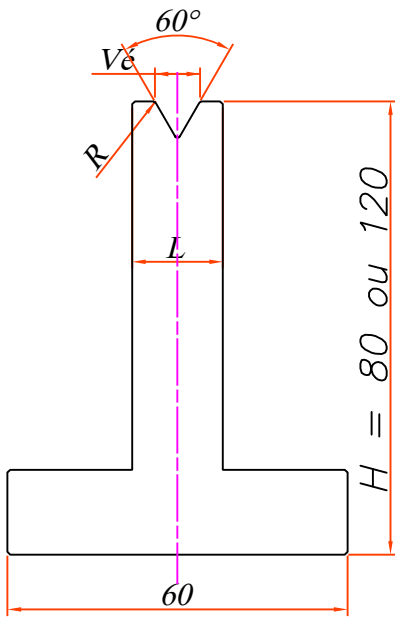

Modèle	V _e	R	L	F _{maxi}
20.41/60°	6	R0.5	14	60T/m
20.42/60°	8	R0.8	16	70T/m
20.43/60°	10	R1	18	70T/m
20.44/60°	12	R1.5	20	70T/m
20.45/60°	16	R2	26	70T/m
20.46/60°	20	R2	30	70T/m
20.47/60°	25	R3	35	60T/m

Existent aussi en 45°

Ces matrices sont disponibles en hauteur 80 ou 120

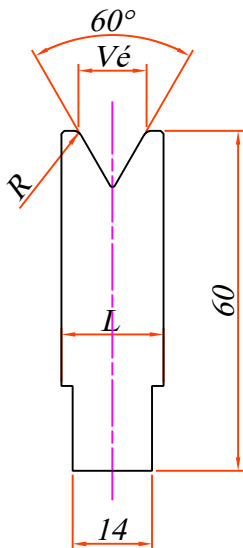

Modèle	V _e	R	L	F _{maxi}
70.60°	6	R0.5	15	60T/m
71.60°	8	R0.5	16	70T/m
73.60°	10	R1	18	70T/m
75.60°	12	R1.5	18	70T/m
77.60°	16	R2	24	70T/m
78.60°	18	R2	28	70T/m
79.60°	20	R2	30	70T/m
80.60°	25	R3	38	70T/m

Matrices à utiliser avec support type 40.14

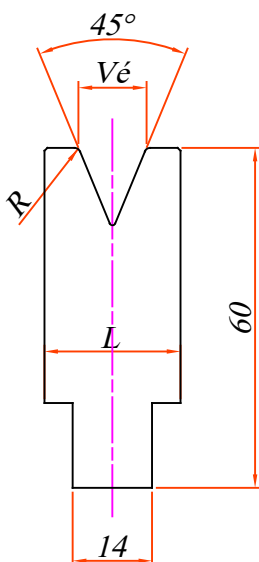

Modèle	V _e	R	L	F _{maxi}
70.45°	6	R0.8	16	60T/m
71.45°	8	R1	18	70T/m
73.45°	10	R1	20	70T/m
75.45°	12	R1	24	70T/m
77.45°	16	R1.5	28	70T/m
79.45°	20	R2	32	70T/m
80.45°	25	R2.5	40	70T/m

Matrices à utiliser avec support type 40.14

AMADA Typ 35°

notre catalogue en ligne
sur www.soclam.com

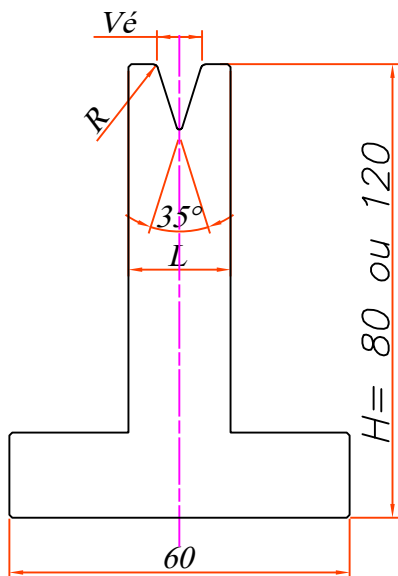
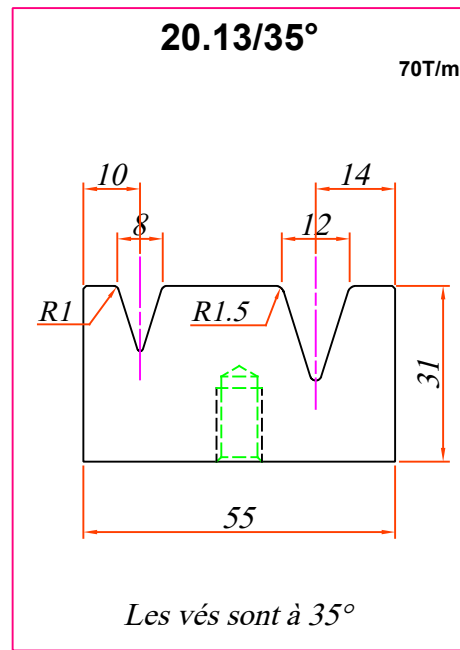
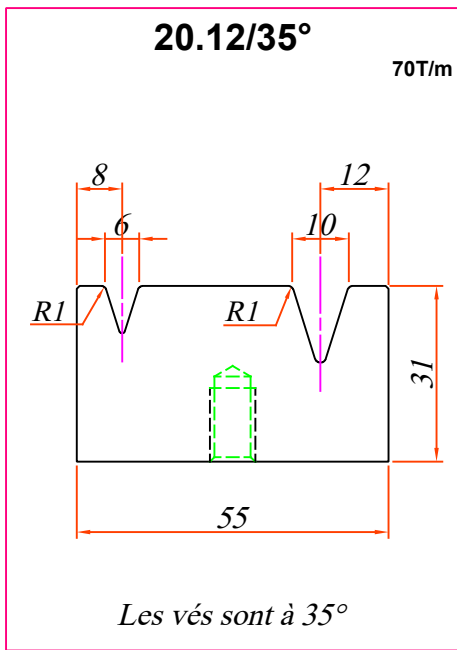

Modèle	Vés	R	L	F maxi
20.41/35°	6	R1	16	50T/m
20.42/35°	8	R1	18	50T/m
20.43/35°	10	R1	20	50T/m
20.44/35°	12	R1.5	24	50T/m
20.45/35°	16	R2	30	50T/m
20.46/35°	20	R2	35	50T/m
20.47/35°	25	R5	40	60T/m

Ces matrices sont disponibles en hauteur 80 ou 120

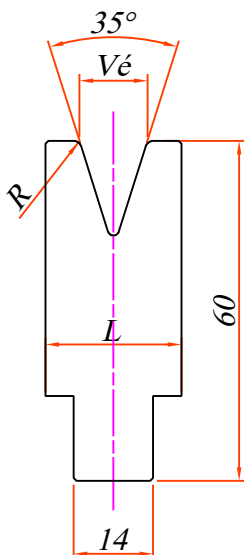

Modèle	Vés	R	L	F maxi
70.35°	6	R1	16	50T/m
71.35°	8	R1	18	50T/m
73.35°	10	R1	20	50T/m
75.35°	12	R1.5	24	50T/m
77.35°	16	R2	30	50T/m
79.35°	20	R2	35	50T/m
80.35°	25	R3	40	60T/m

Matrices à utiliser avec support type 40.14

AMADA Typ 30°

notre catalogue en ligne
sur www.soclam.com

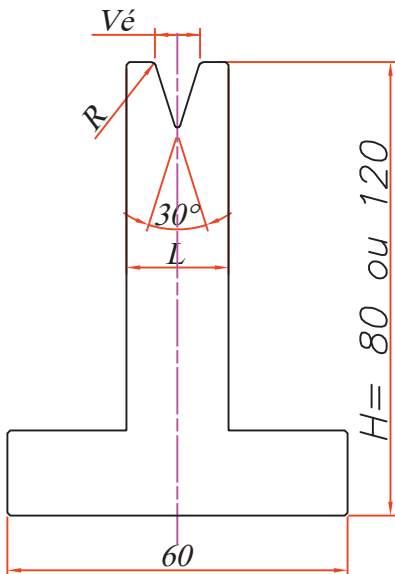
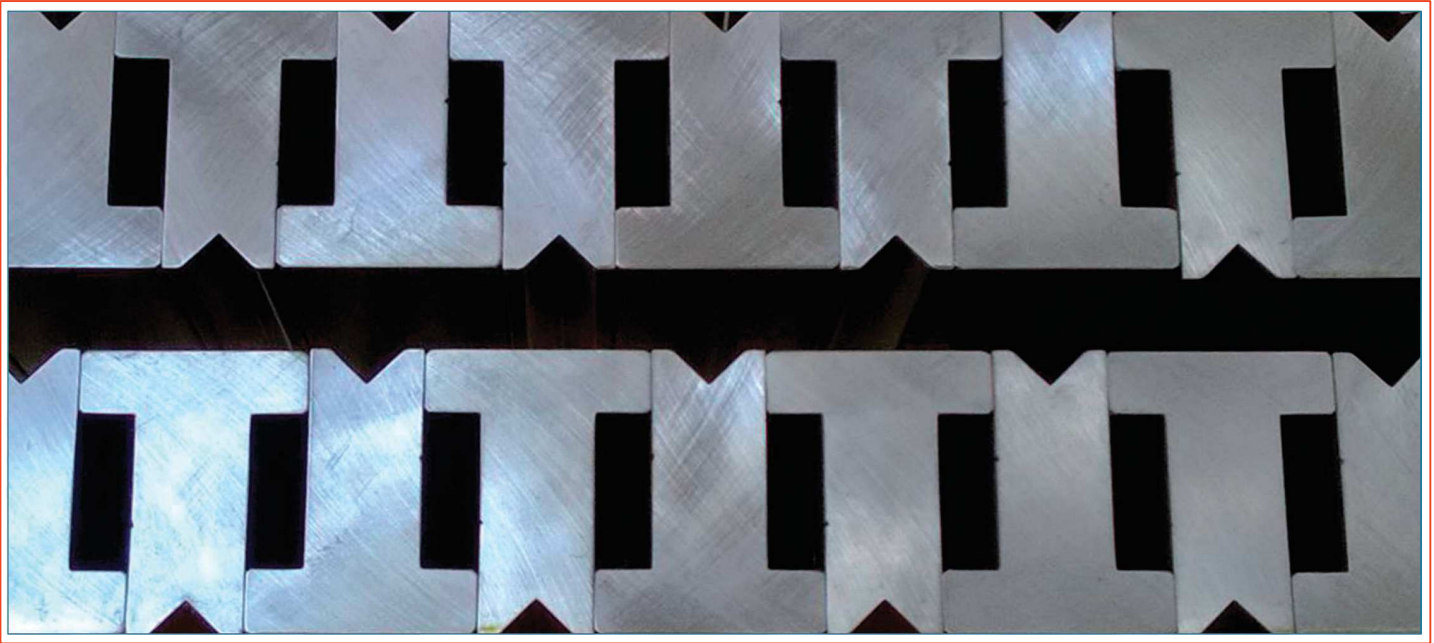

Modèle	V _é	R	L	F _{maxi}
20.41/30°	6	R0.6	14	35T/m
20.42/30°	8	R0.8	18	40T/m
20.43/30°	10	R1	24	50T/m
20.44/30°	12	R1.5	24	50T/m
20.45/30°	16	R2	30	50T/m
20.46/30°	20	R2.5	35	50T/m
20.47/30°	25	R3	40	50T/m

Ces matrices sont disponibles en hauteur 80 ou 120

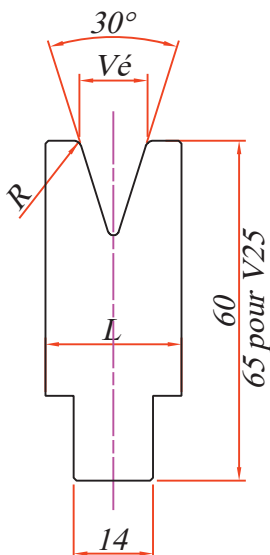

Modèle	V _é	R	L	F _{maxi}
70.30°	6	R1	16	35T/m
71.30°	8	R1	18	35T/m
73.30°	10	R1	20	50T/m
75.30°	12	R1.5	24	40T/m
77.30°	16	R2	30	45T/m
79.30°	20	R2	35	50T/m
80.30°	25	R3	45	50T/m

Matrices à utiliser avec support type 40.14

AMADA Typ 35° Inserts téflons

notre catalogue en ligne
sur www.soclam.com

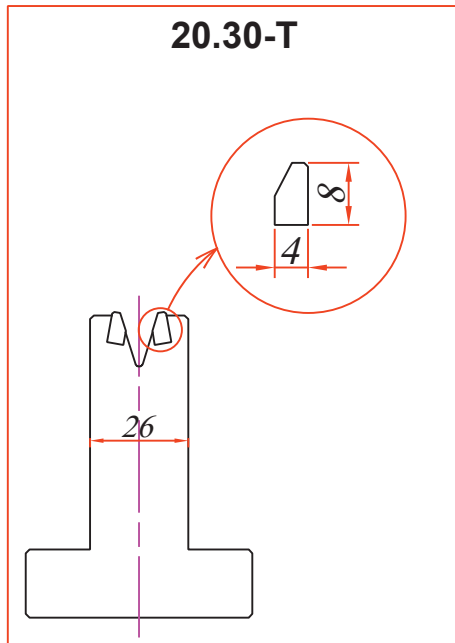
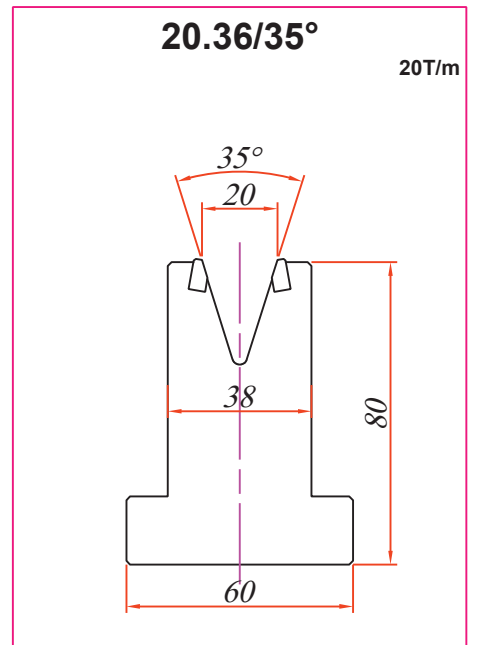
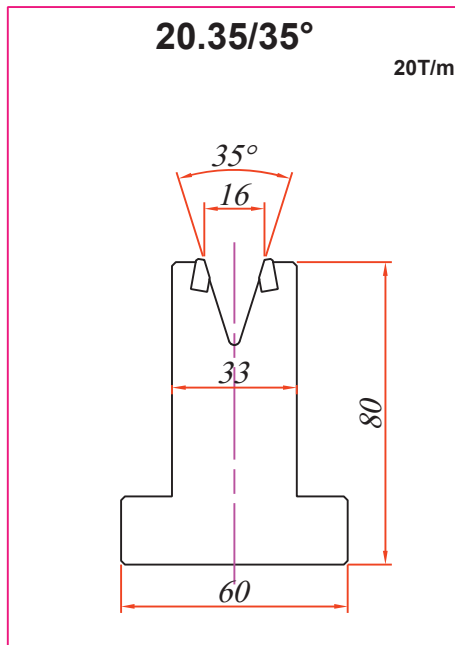
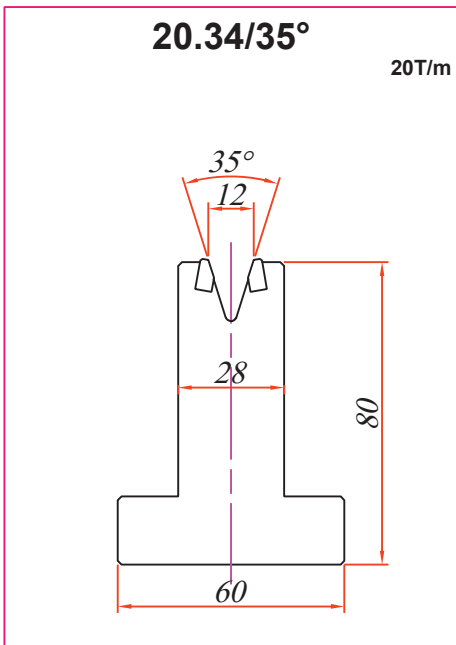
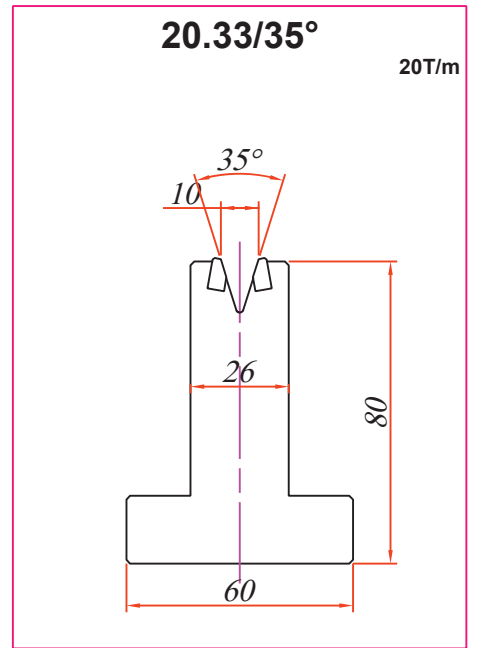
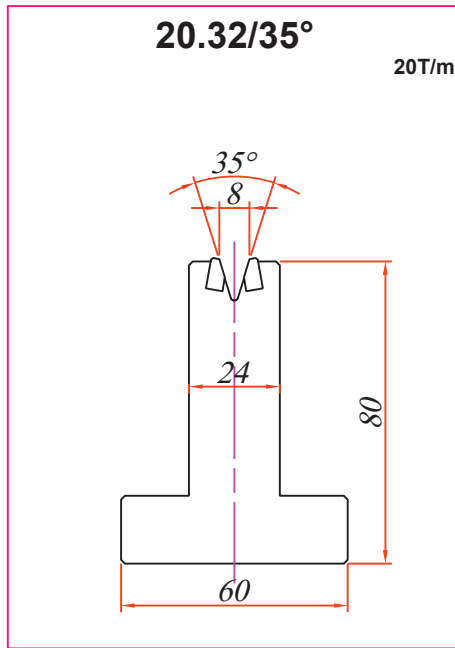
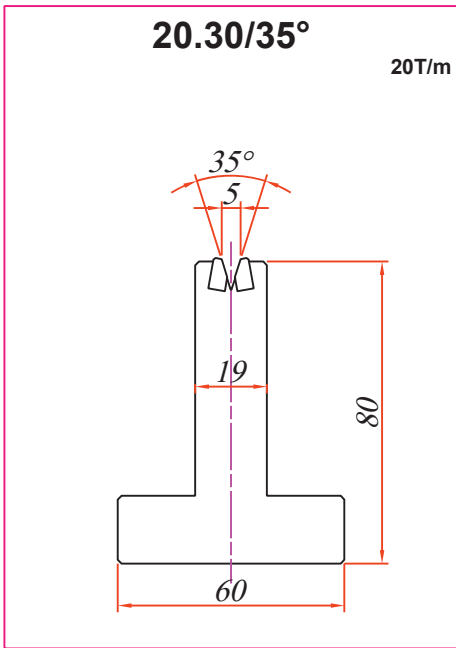

Ce type de matrice est utilisé principalement pour plier de la tôle délicate qui doit être sans marquage.

L'insert en téflon est fourni en pièce de rechange et peut-être remplacé par le client lui-même garantissant des coûts inférieurs et prolongeant la durée de vie de la matrice

Ces matrices ont une longueur 835 fractionnée spécifique :
20+25+40+50+100+200+400

AMADA Typ Plis écrasés

notre catalogue en ligne sur www.soclam.com

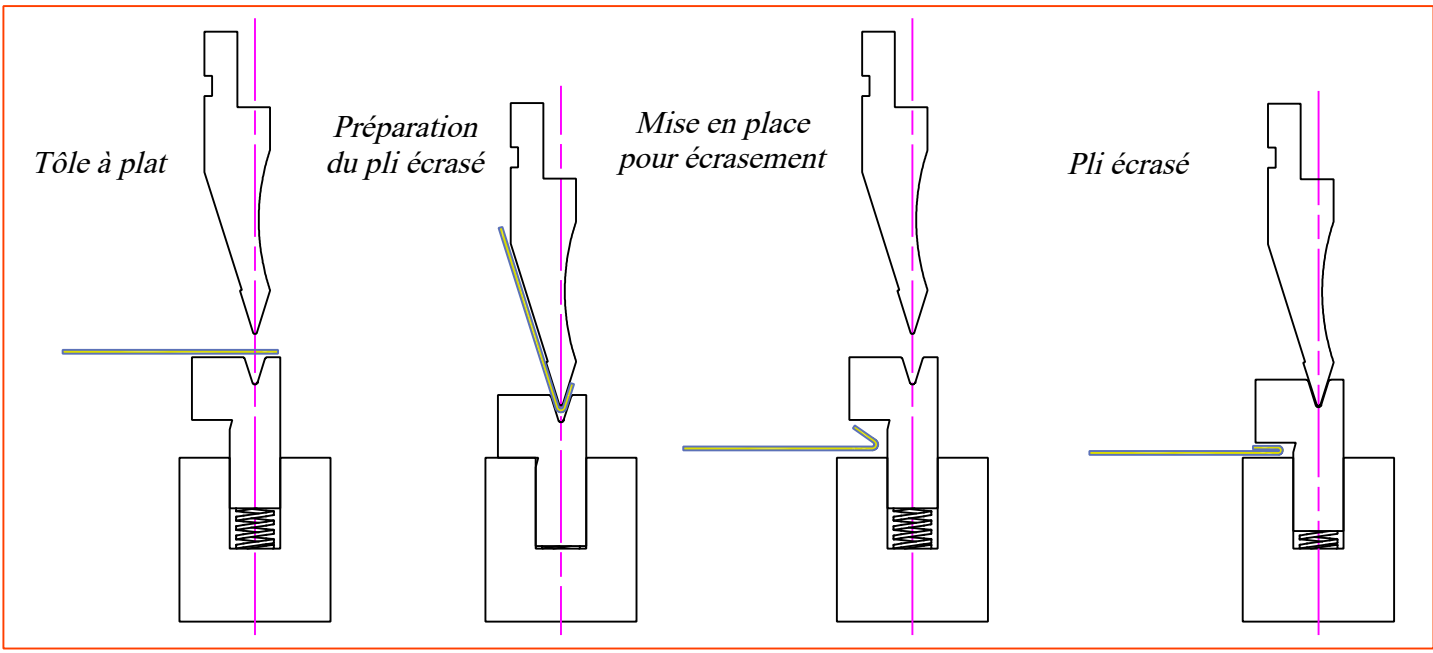





Acier ~ 40kg/mm ²			Inox ~ 70kg/mm ²		
Epaisseur	 goutte	 jointif	Epaisseur	 goutte	 jointif
6/10	9T/m	23T/m	6/10	15T/m	35T/m
8/10	12T/m	32T/m	8/10	20T/m	50T/m
10/10	15T/m	40T/m	10/10	25T/m	60T/m
125/100	17T/m	50T/m	125/100	26T/m	80T/m
15/10	22T/m	63T/m	15/10	38T/m	95T/m
20/10	30T/m	80T/m	20/10	50T/m	130T/m
25/10	55T/m	90T/m	25/10	90T/m	180T/m
30/10	70T/m	100T/m	30/10	100T/m	210T/m

Table d'écrasement pneumatique

Matrices type 70.00

Ouvert 94.5
Fermée 80

60

La table d'écrasement se positionne sur le tablier de la presse.
L'ouverture/fermeture est pneumatique.
Elle est disponible avec commande manuelle ou par électrovanne actionnée par la commande numérique.

AMADA Typ Plis écrasés

notre catalogue en ligne
sur www.soclam.com

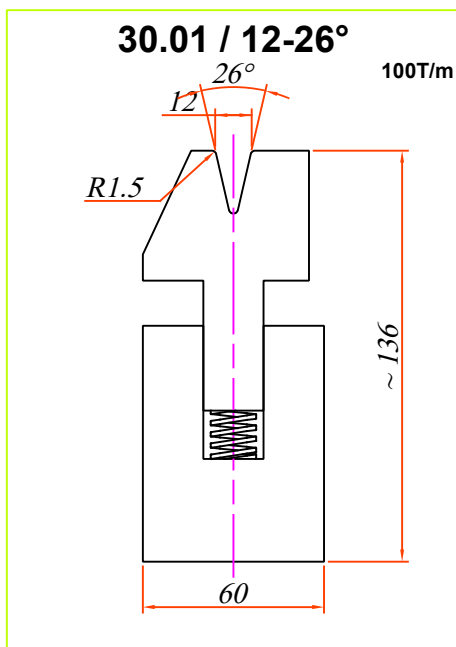
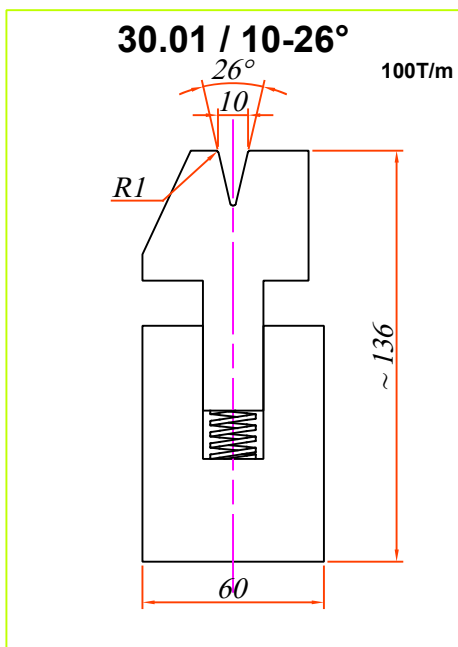
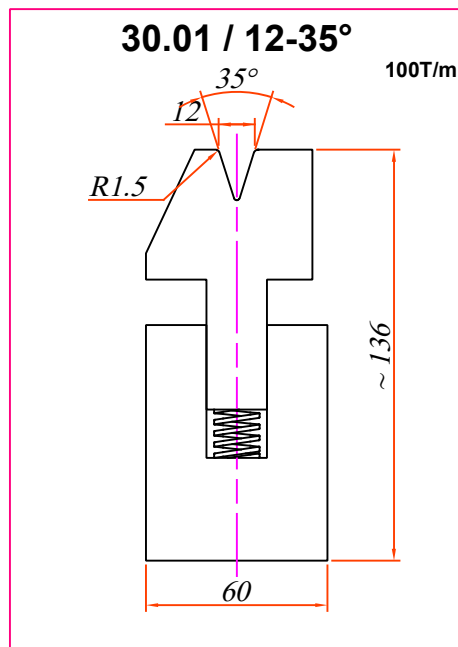
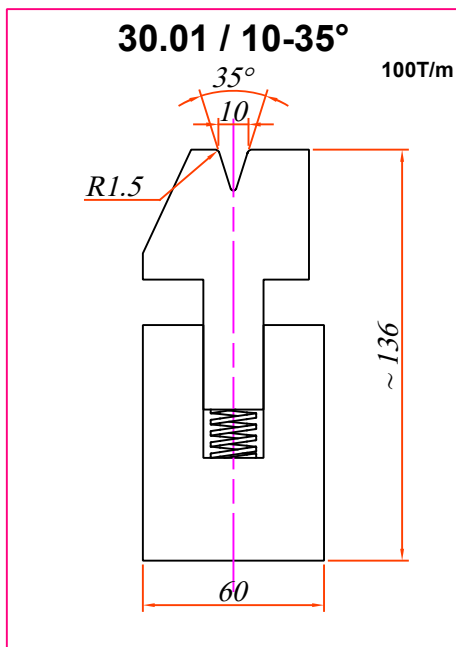
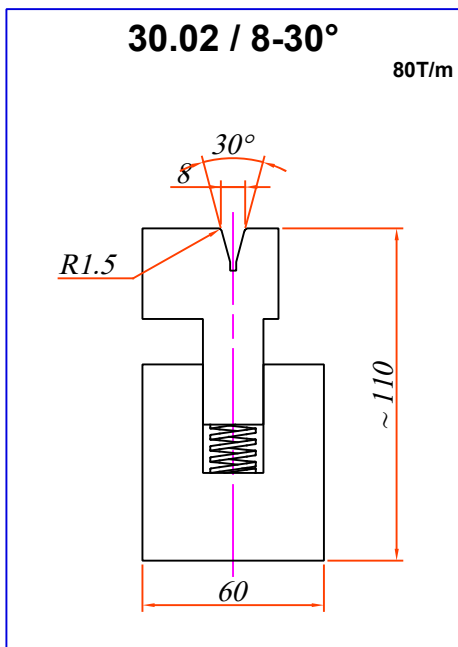
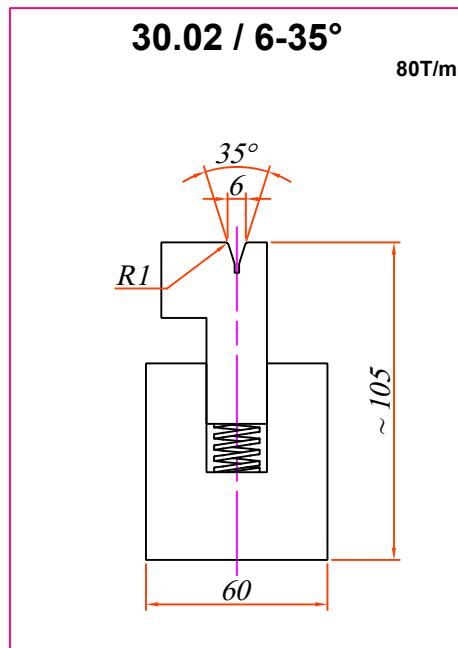
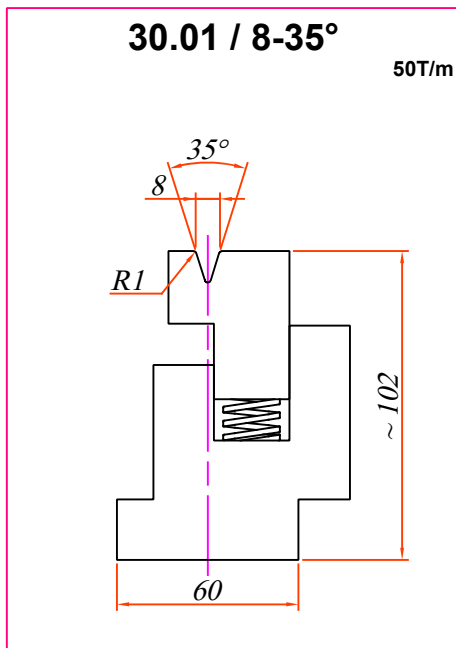
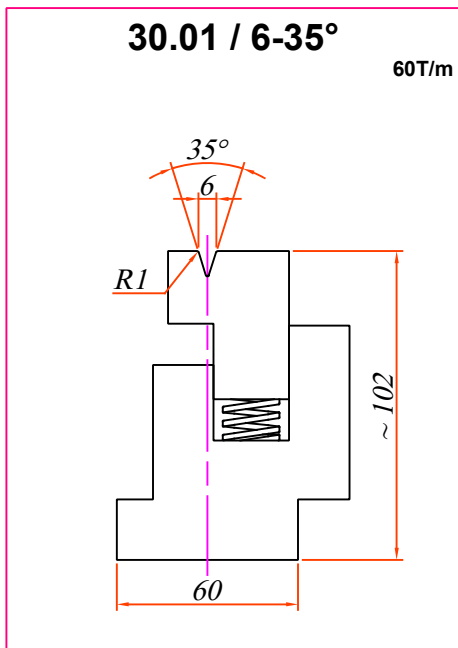

Sur demande, la gamme entière des modèles 30.01 et 30.02 est disponible avec fonctionnement **pneumatique**, manuel ou avec électrovanne actionnée par la commande numérique de la presse

AMADA Typ Accessoires

notre catalogue en ligne
sur www.soclam.com

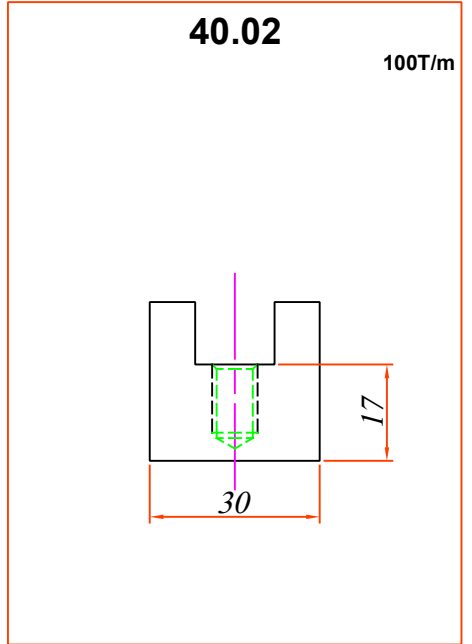
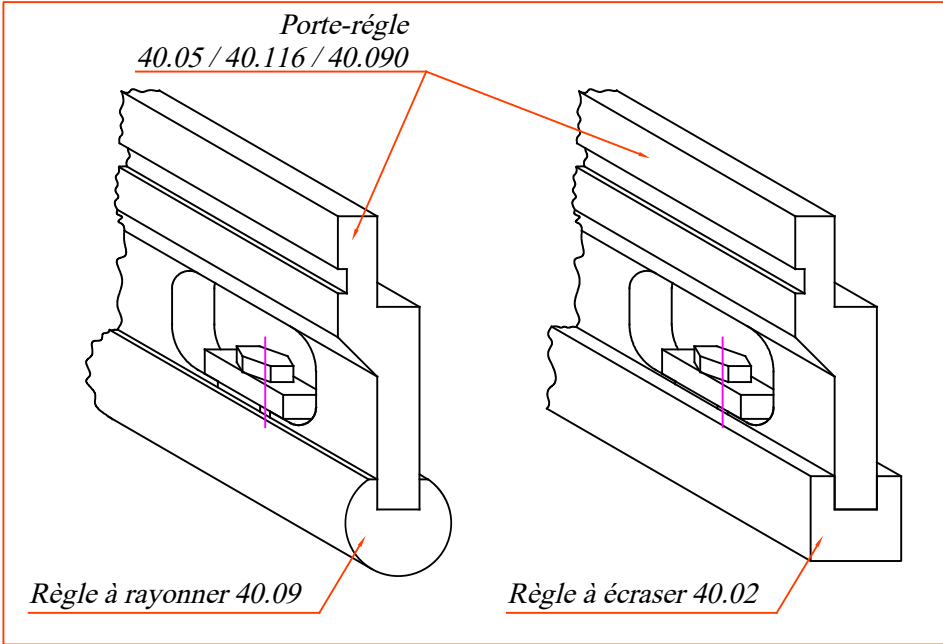
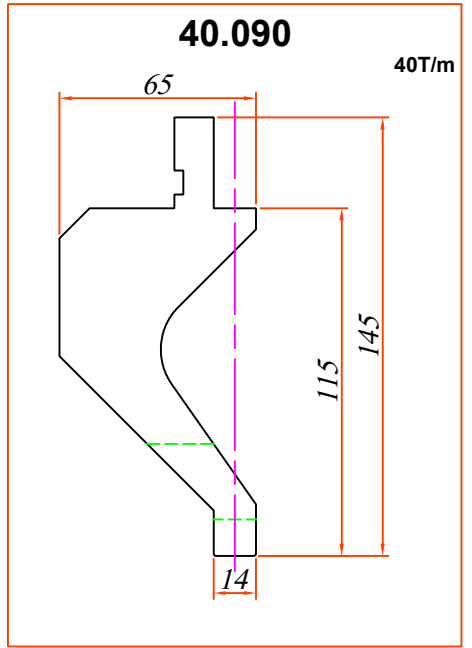
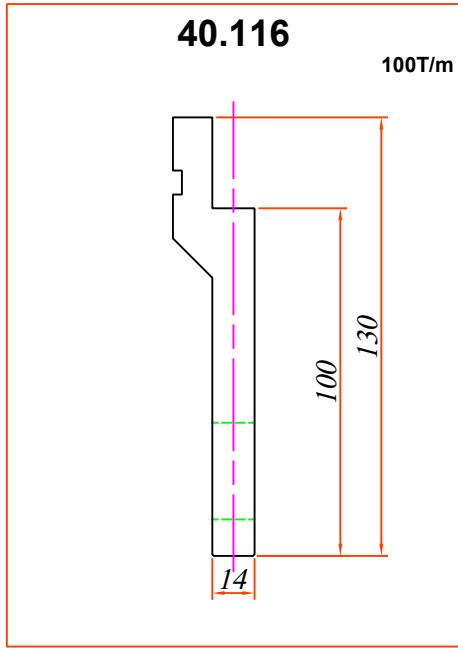
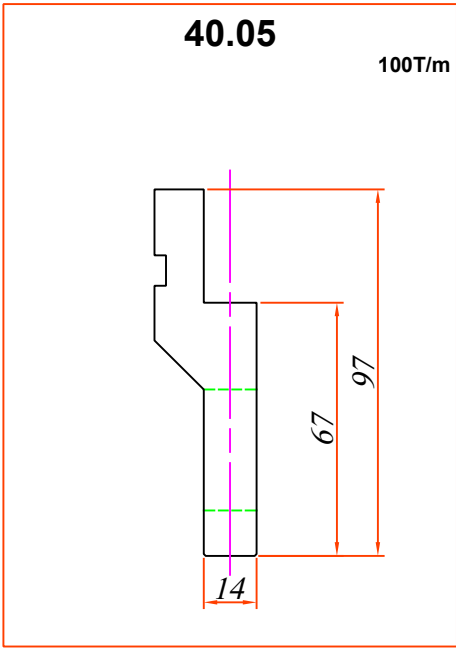

Toutes les règles sont fournies sans visserie, laquelle est livrée avec les portes-règles ou en supplément

Modèle	R	H
40.09/14	7	11.5
40.09/15	7.5	11.5
40.09/16	8	13
40.09/18	9	16
40.09/20	10	12
40.09/25	12.5	17
40.09/30	15	20
40.09/35	17.5	22
40.09/40	20	24
40.09/50	25	29
40.09/60	30	34
40.09/80	40	44
40.09/100	50	70

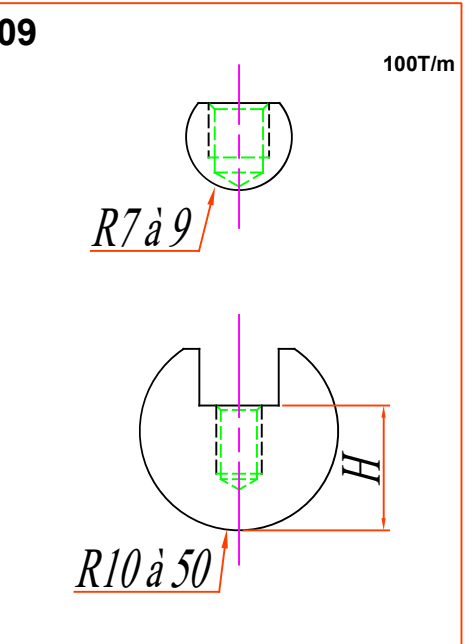

AMADA Typ Accessoires

notre catalogue en ligne
sur www.soclam.com

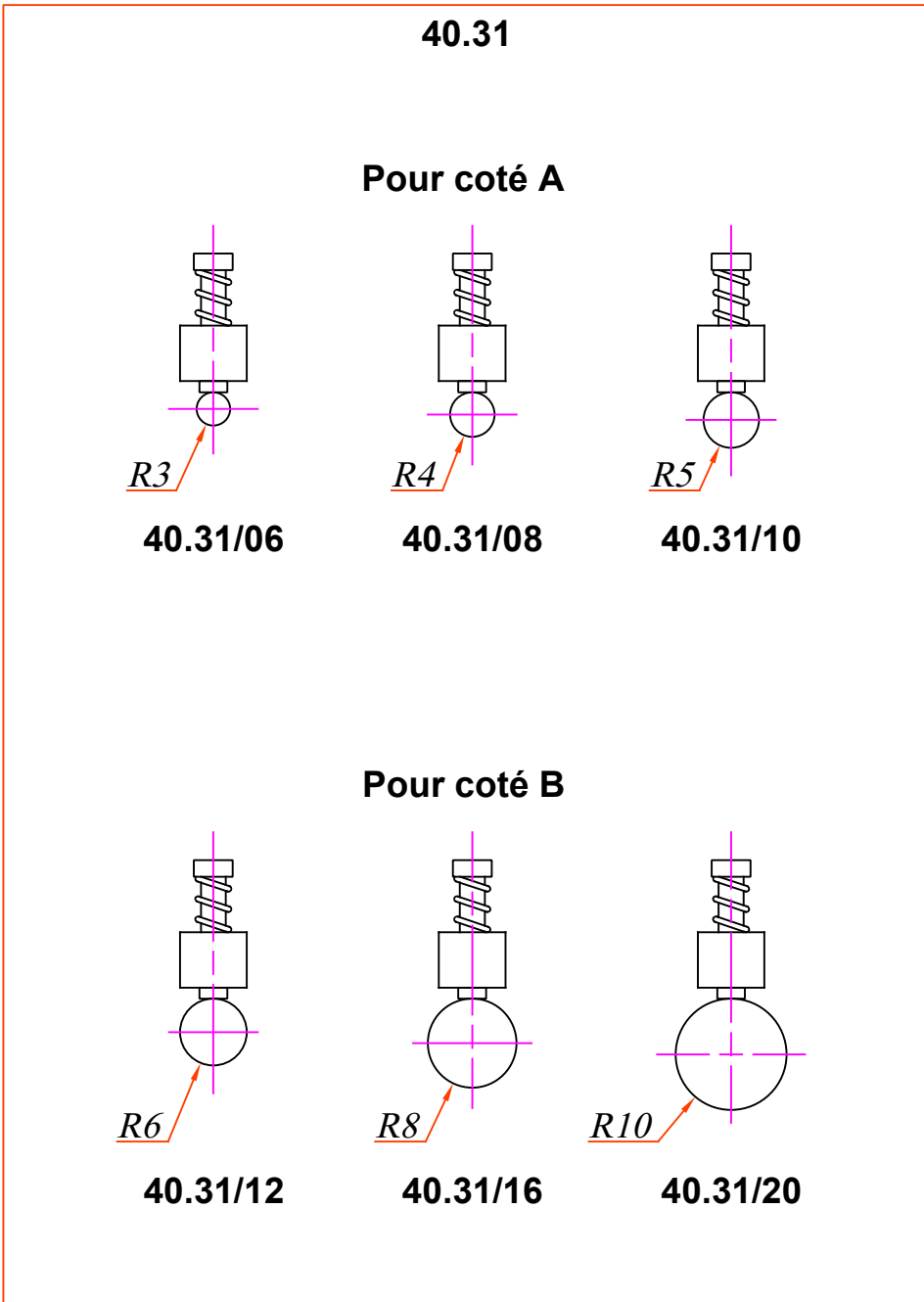
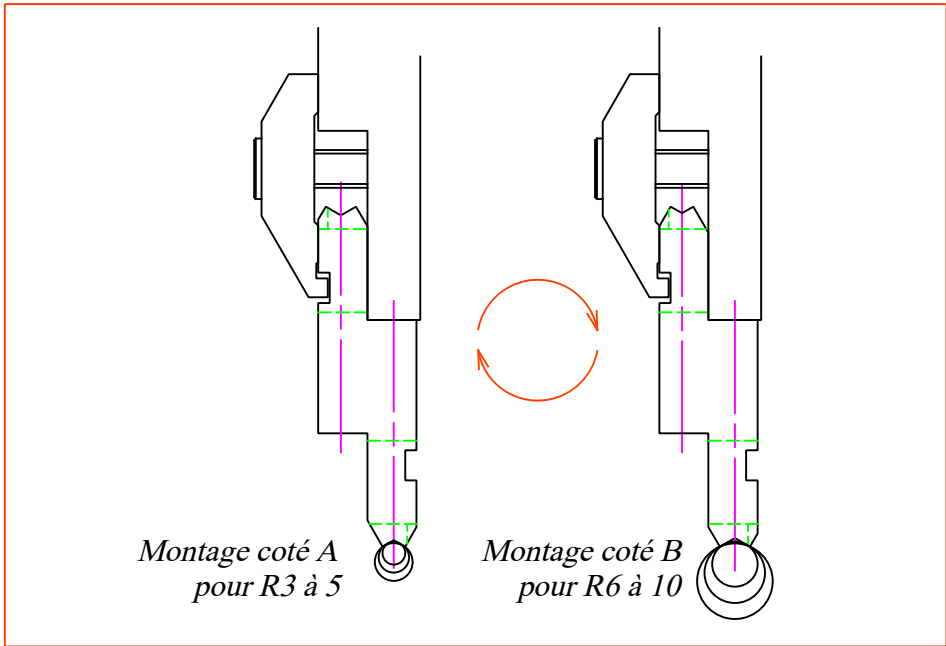
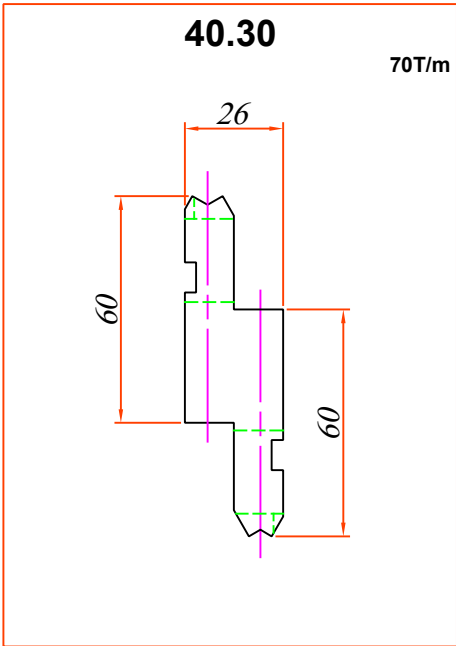

Fractionnement

Longueur 835
fractionnée en :

$20 + 25 + 30 + 35 + 40$
 $+ 50 + 70 + 165 + 200$
 $+ 2 \text{ bigornes de } 100\text{mm}$

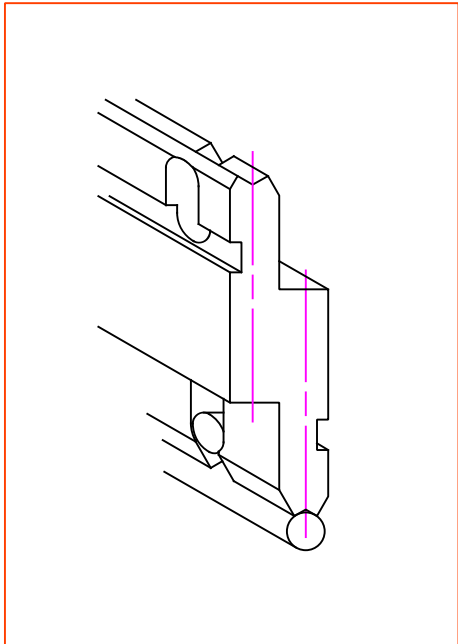

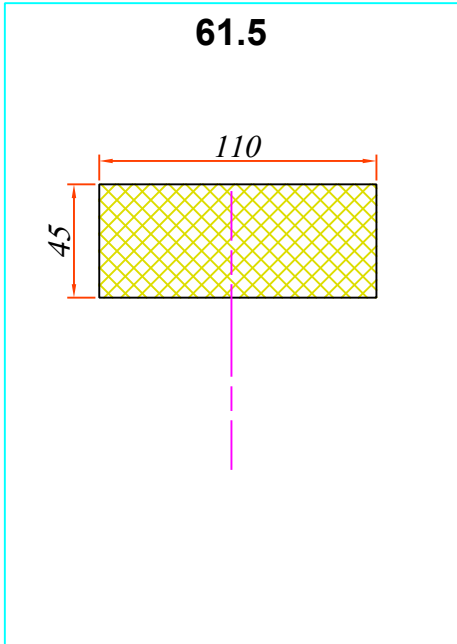
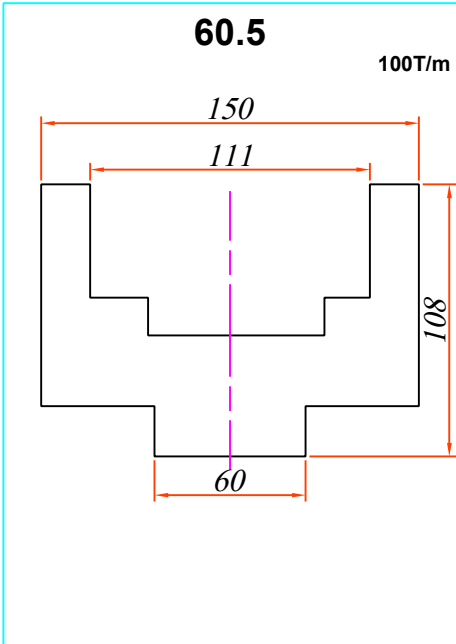
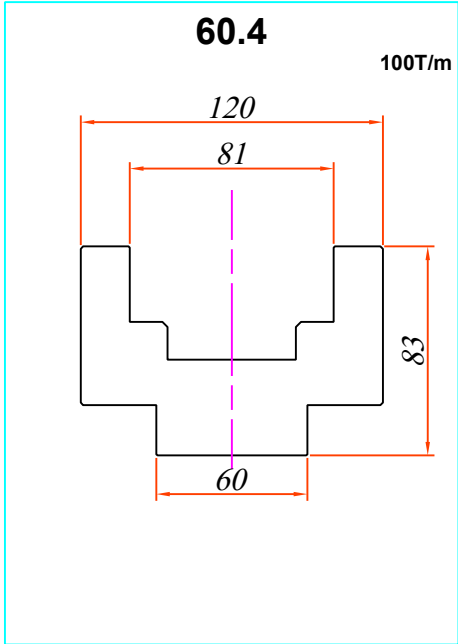
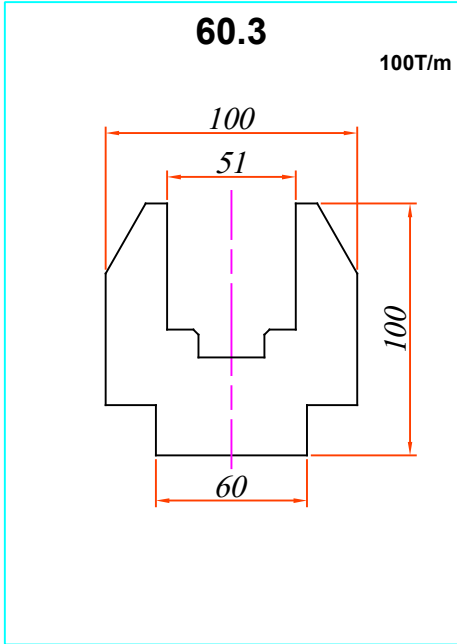
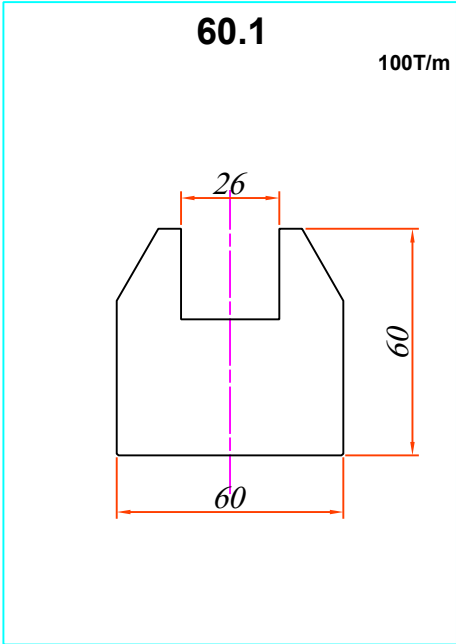
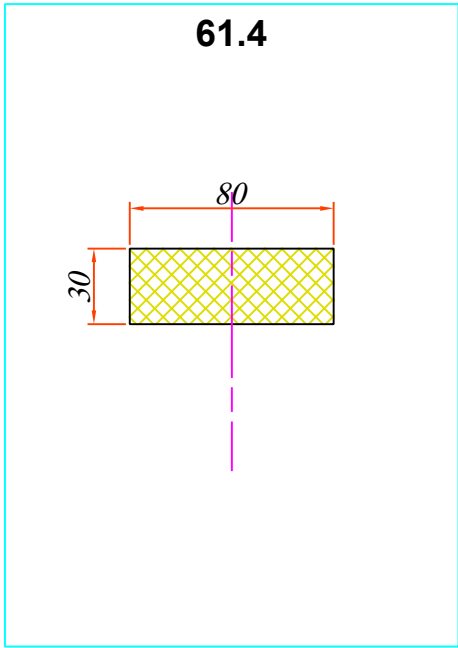
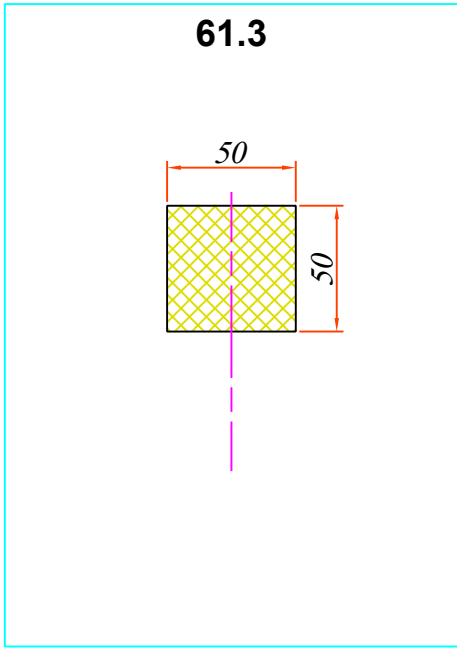
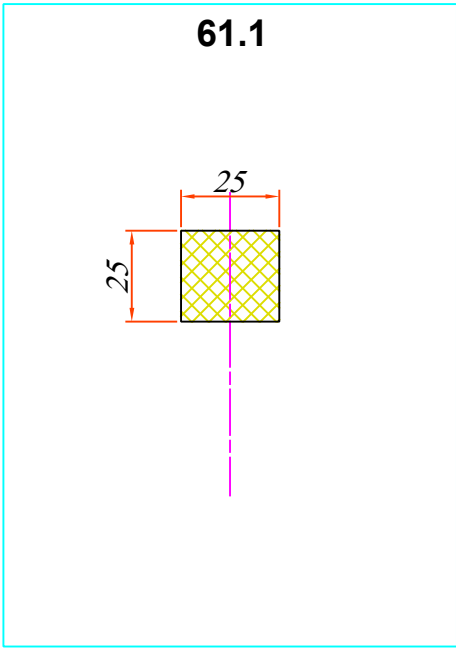

Le pliage sur élastomère permet, sur des tôles fines, de faire un pliage sans marque, un rayon en bord de tôle, un pliage avec un trou en bord de pli, etc.

AMADA Typ Plis en Z

notre catalogue en ligne
sur www.soclam.com

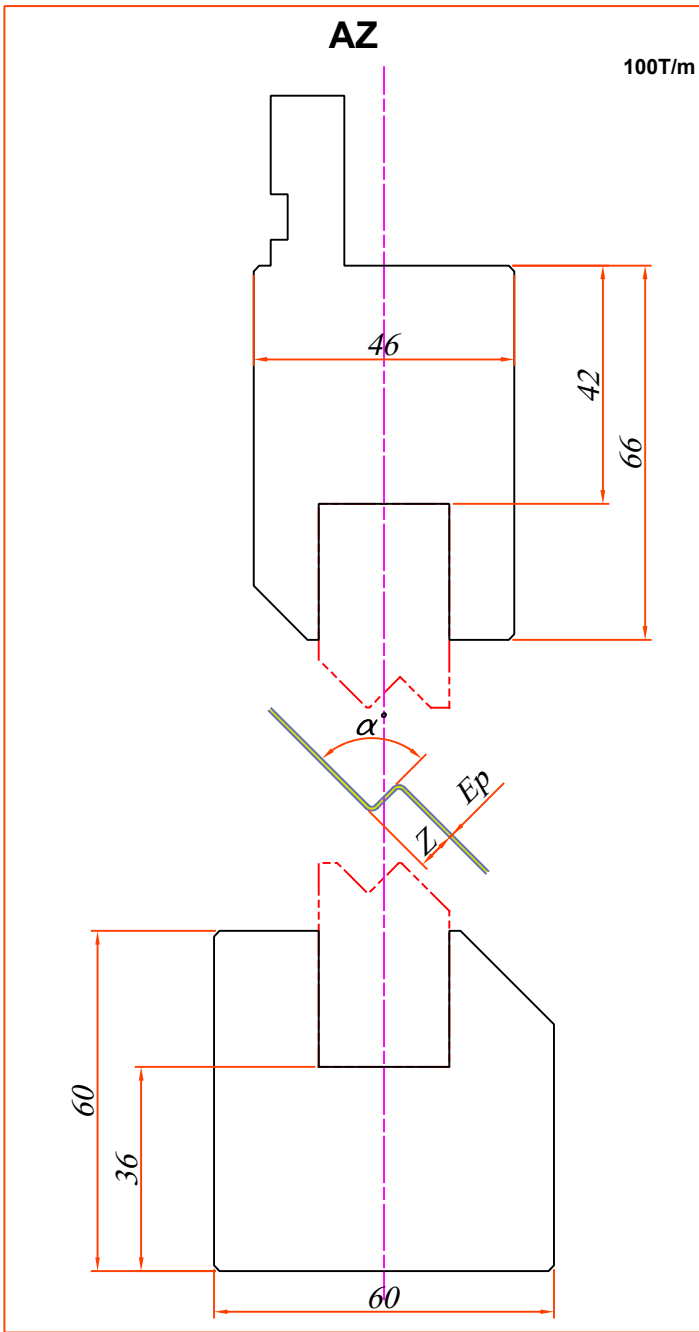

Modèle	Z	α°	E_p max
Z1-90	1	90°	5/10
Z1.5-90	1.5	90°	6/10
Z2-90	2	90°	8/10
Z2.5-90	2.5	90°	10/10
Z3-90	3	90°	10/10
Z3.5-90	3.5	90°	12/10
Z4-90	4	90°	12/10
Z4.5-90	4.5	90°	15/10
Z5-90	5	90°	15/10
Z5.5-90	5.5	90°	15/10
Z6-90	6	90°	15/10
Z6.5-90	6.5	90°	15/10
Z7-90	7	90°	20/10
Z7.5-90	7.5	90°	20/10
Z8-90	8	90°	25/10

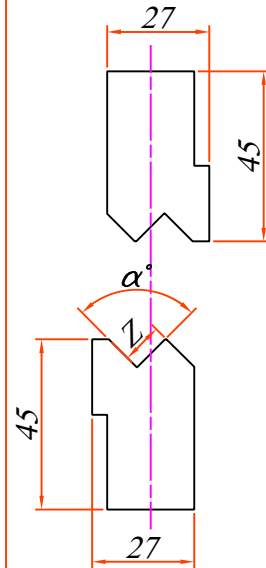

Modèle	Z	α°	E_p max
Z9-90	9	90°	25/10
Z10-90	10	90°	30/10
Z11-90	11	90°	30/10
Z12-90	12	90°	30/10

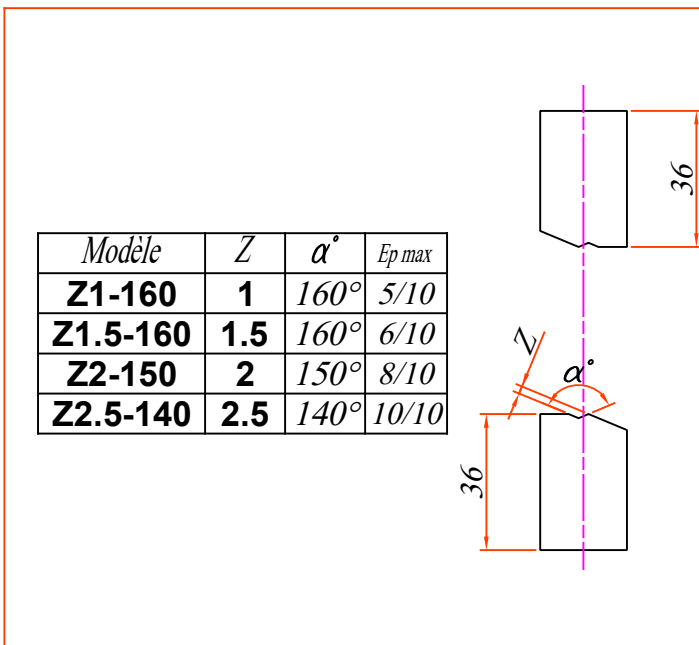

Modèle	Z	α°	E_p max
Z1-160	1	160°	5/10
Z1.5-160	1.5	160°	6/10
Z2-150	2	150°	8/10
Z2.5-140	2.5	140°	10/10

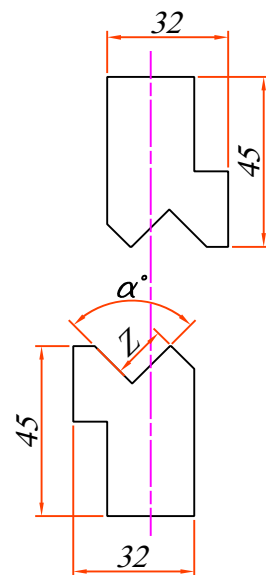

Modèle	Z	α°	E_p max
Z13-90	13	90°	30/10
Z14-90	14	90°	30/10
Z15-90	15	90°	30/10

AMADA Typ Supports Matrices

notre catalogue en ligne
sur www.soclam.com

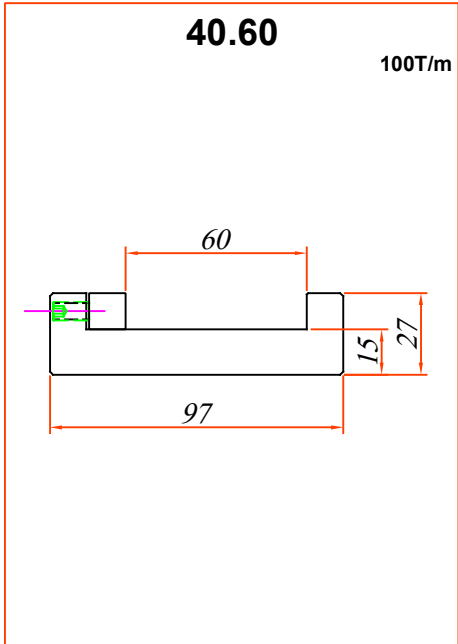
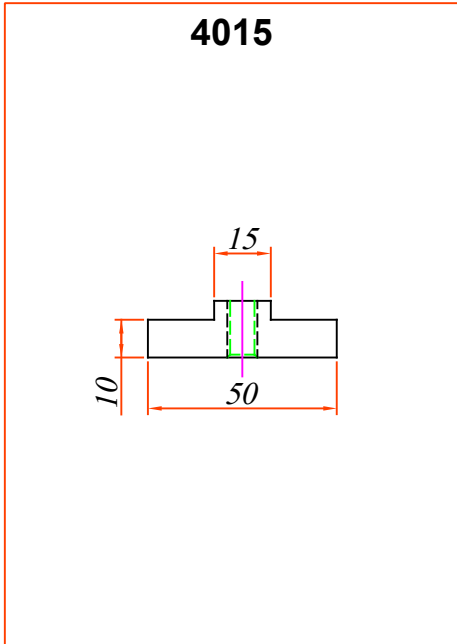
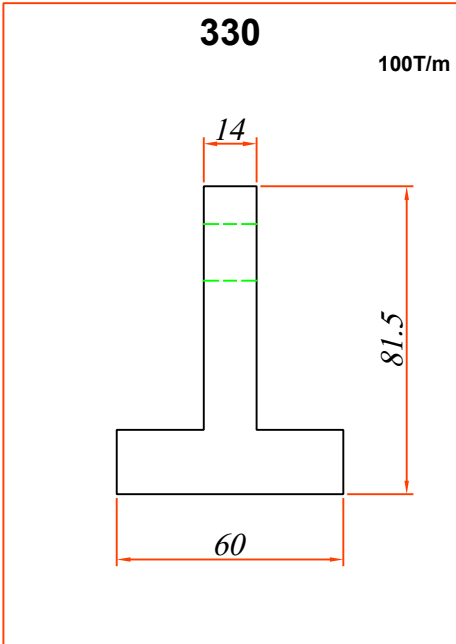
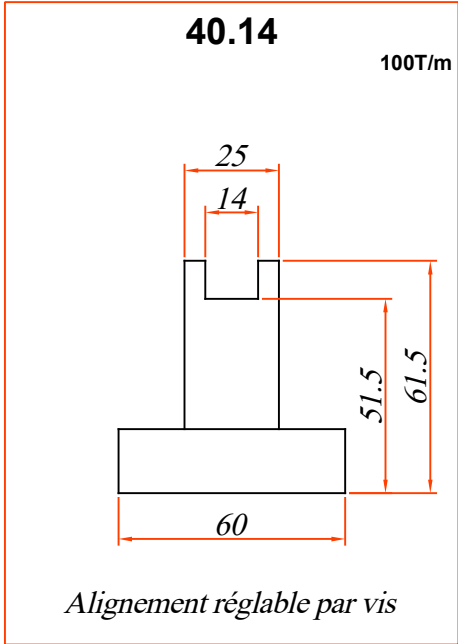
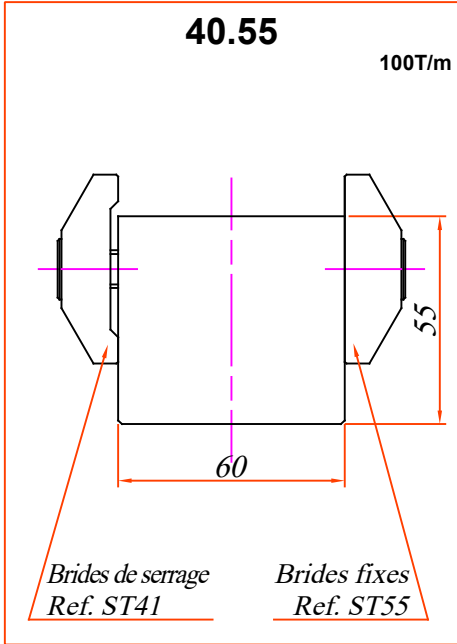
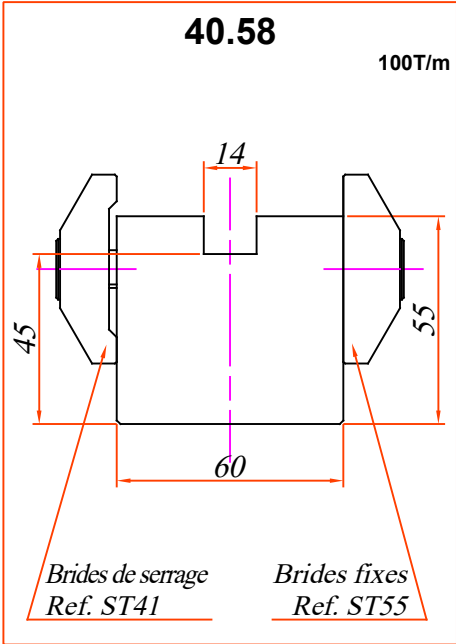
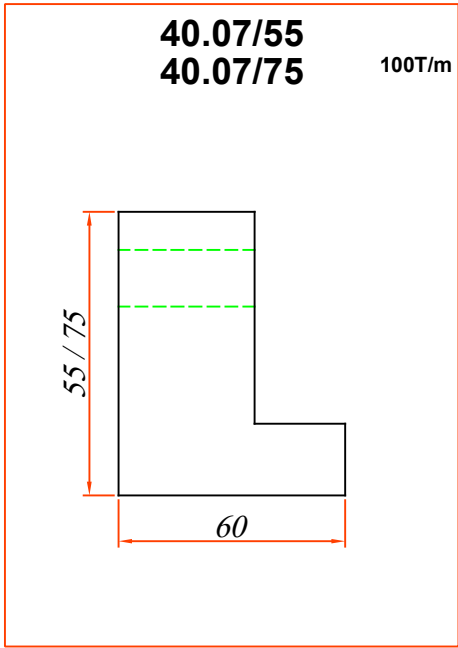
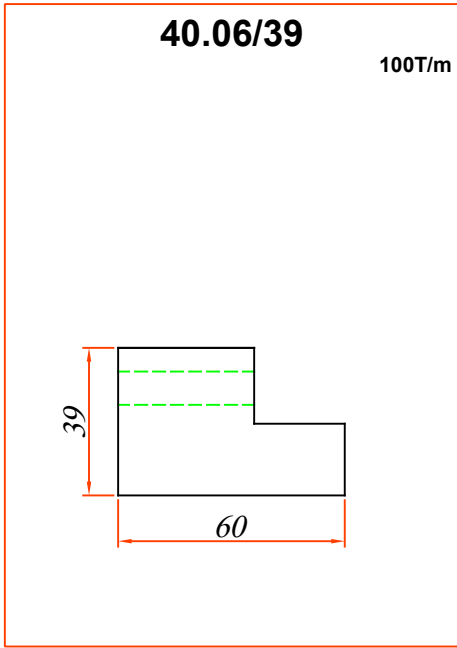
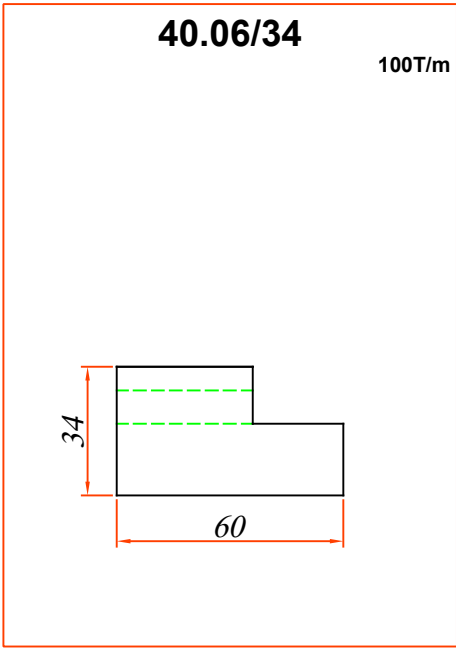

AMADA Typ Intermédiaires

notre catalogue en ligne
sur www.soclam.com

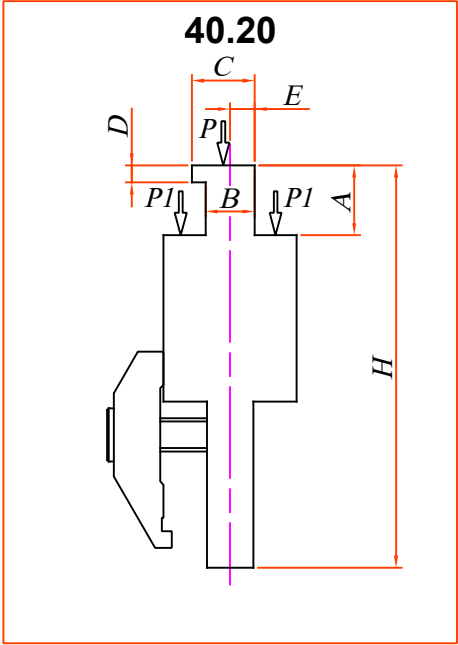
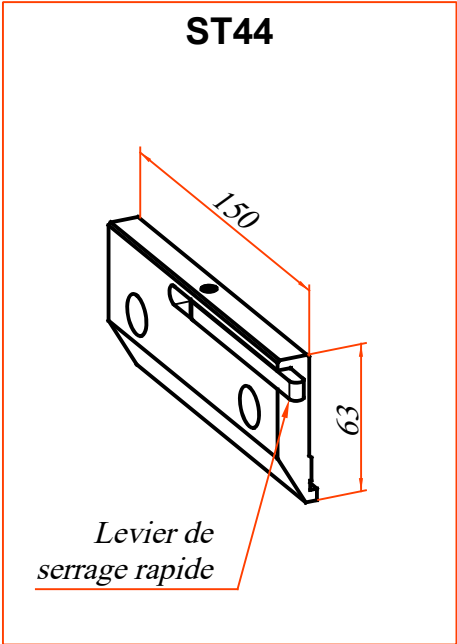
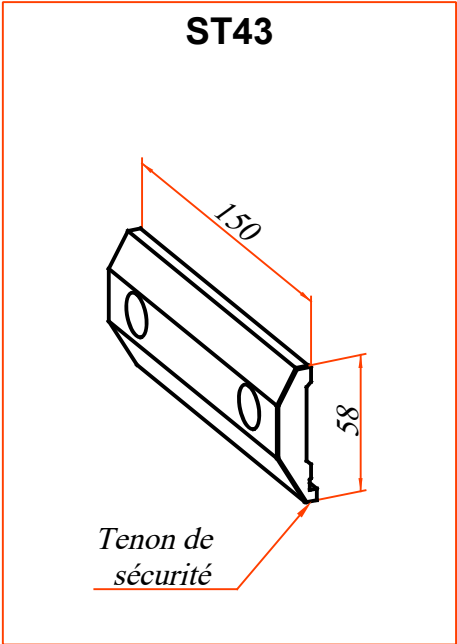
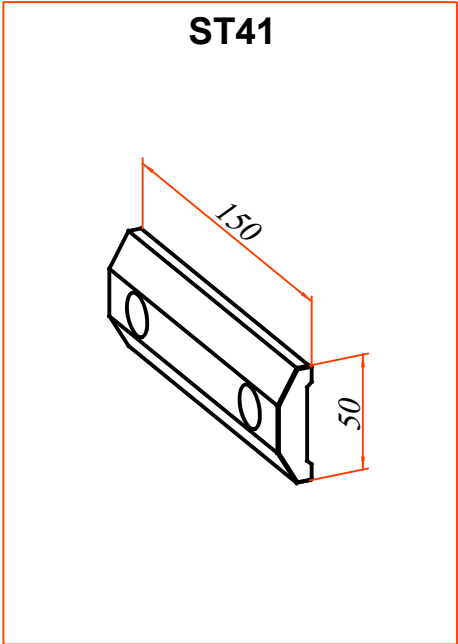
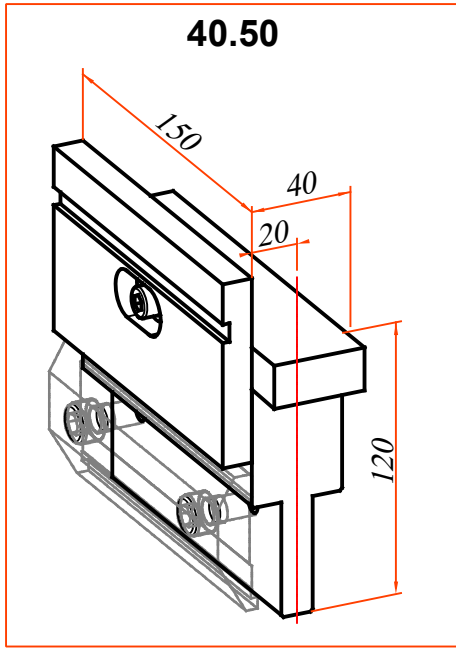
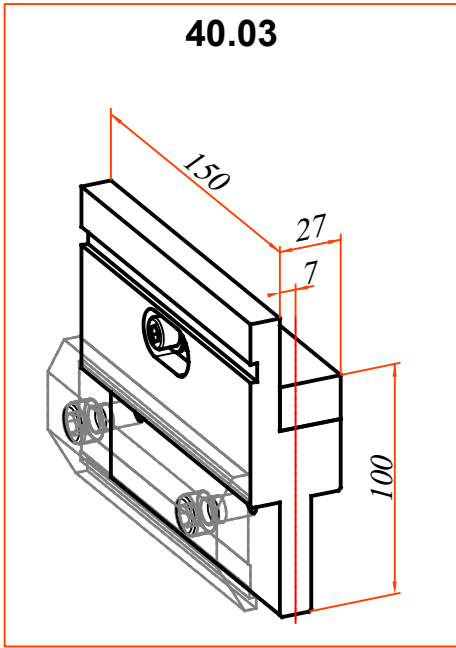

Pour toute demande, veuillez nous indiquer :

- Hauteur totale H
- Cotes d'attache A, B, C, D et E
- Les faces d'appuis sur la presse P ou P1
- La longueur L

Nous vous proposons aussi sur étude, le chargement frontal des outils

Systèmes de blocage hydrauliques

Systèmes de blocage hydrauliques

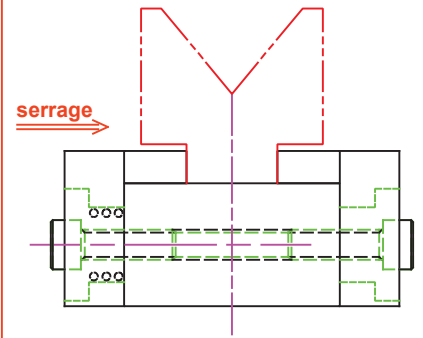
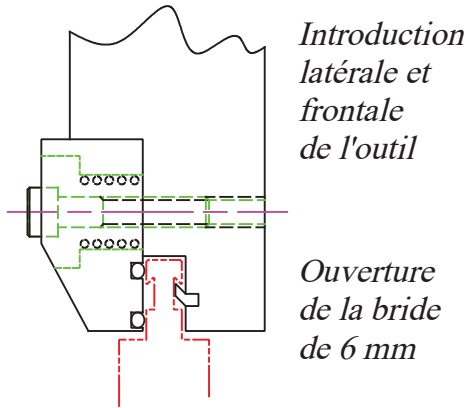
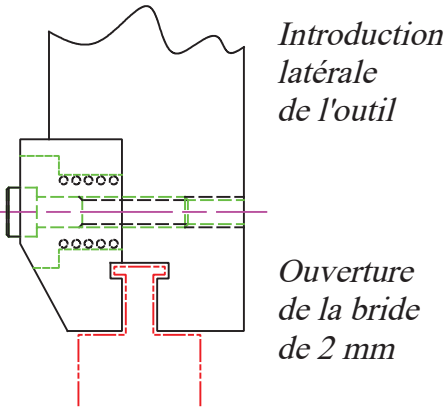
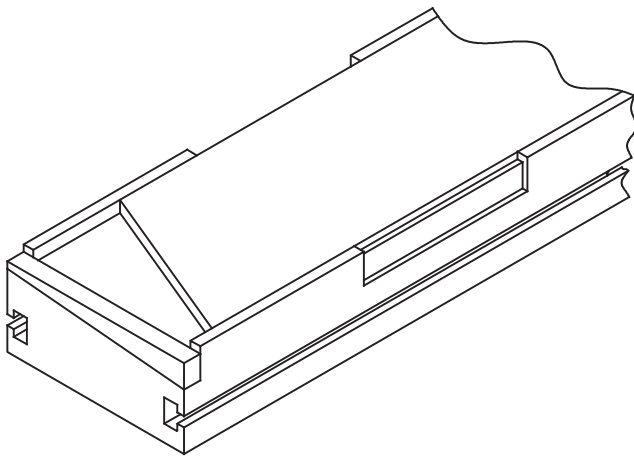
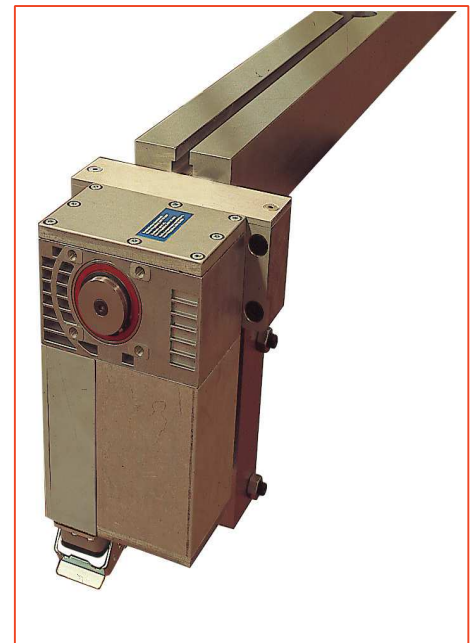
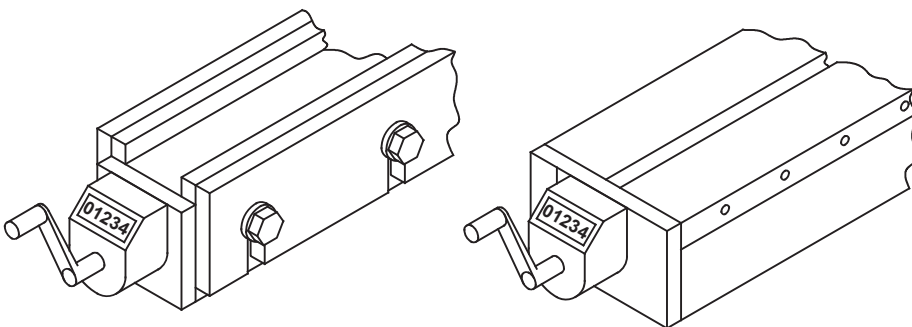

Table de bombage spéciale à l'aide de cales coniques



On sait que l'angle de pli n'est pas égal sur la longueur totale à cause des flexions qui se vérifient pendant le travail sur les presses.
Ce problème est résolu grâce aux tables de bombage qui, par un système de cales coniques, manuel ou automatique, permet de compenser les flexions.
Deux compensations possibles :
Longitudinales pour les déformations linéaires et transversale pour les déformations localisées.

Table de bombage standard manuelle



AMADA Typ Accessoires

notre catalogue en ligne
sur www.soclam.com

Butées avants pour presse plieuse

Bras
Ref. RR40.00

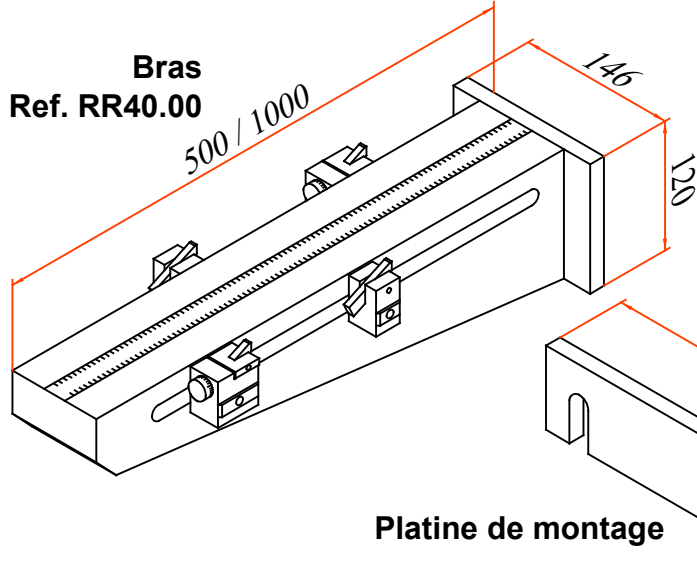

Butée micro
Ref. 6036

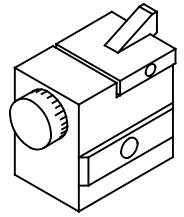

Butée escamotable
Ref. 6032

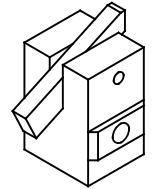

Butée arrière type BM pour presse plieuse

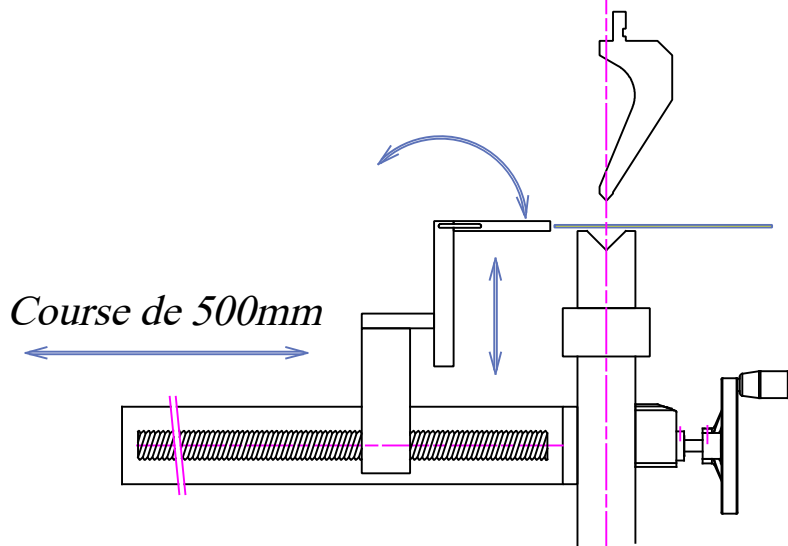

Commande par volant
ou motorisable
Butée éclipsable et
réglable en hauteur

40.10 / 40.11

Montage pour unités de poinçonnage

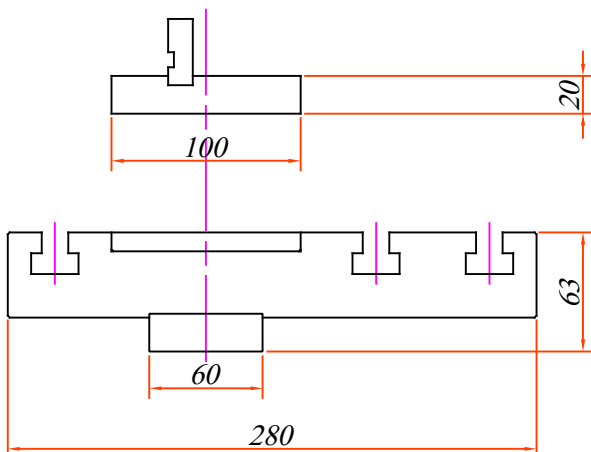

40.20 / 40.30

Montage pour unités de poinçonnage

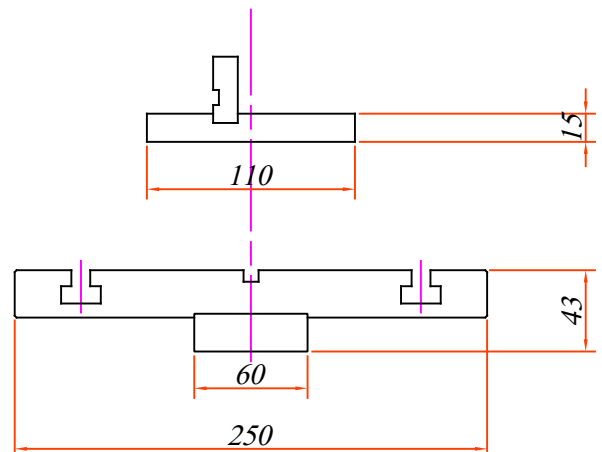

Lames et Matrices Spéciales

notre catalogue en ligne
sur www.soclam.com

10.04-1

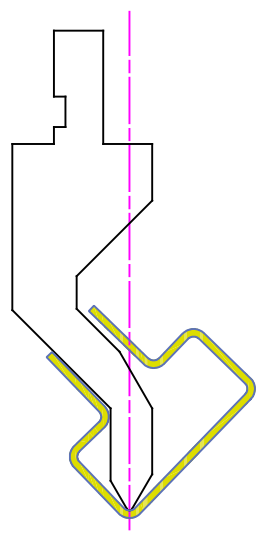

10.04-2

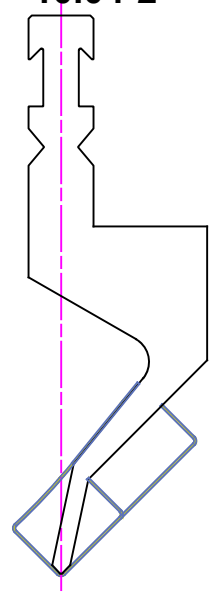

10.04-3

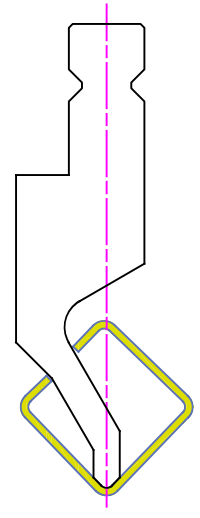

10.06

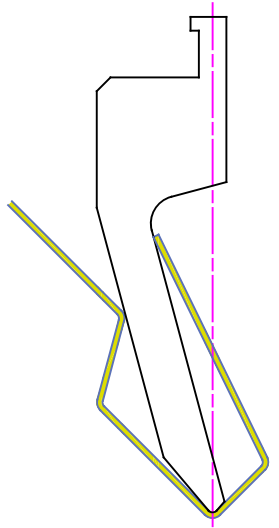

10.08

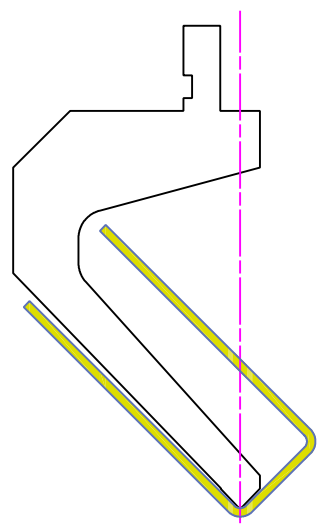

10.09

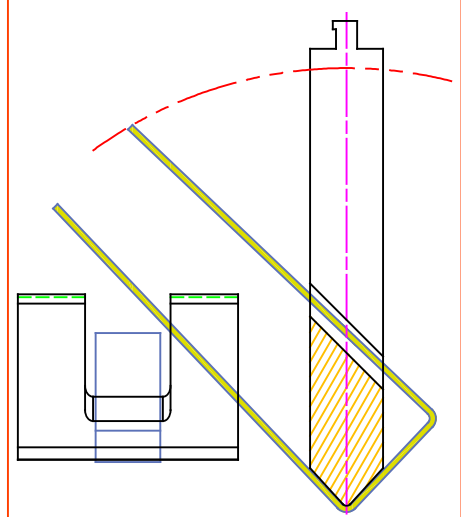

20.81

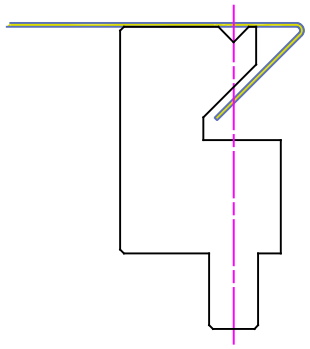

20.82

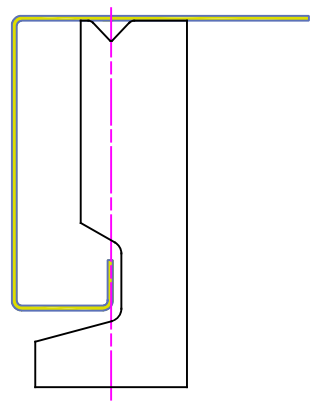

20.83

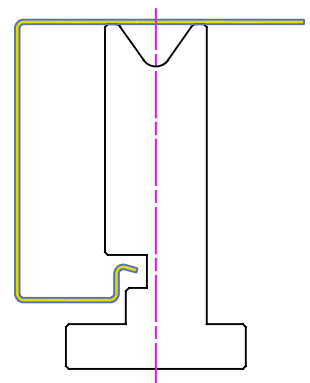

20.51 Matrice à rouleaux trempés

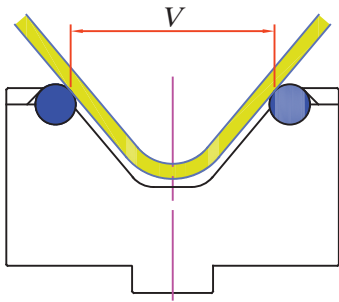

Cette matrice permet un meilleur glissement de la tôle pendant le pliage. Elle peut être réalisée en différentes versions, en fonction des épaisseurs et du type de matériau à plier.

20.61 Matrices à U réglable

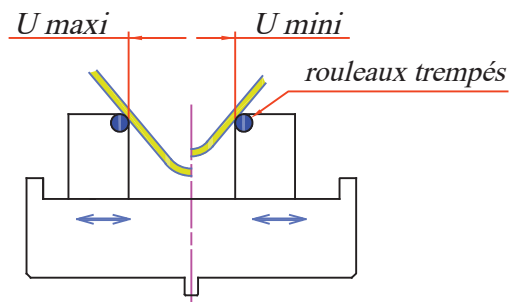
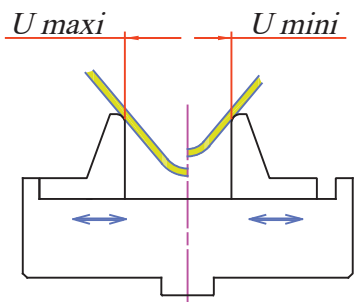

Réglage simple, rapide et précis par manivelle

20.71 Matrice à U réglable avec inserts

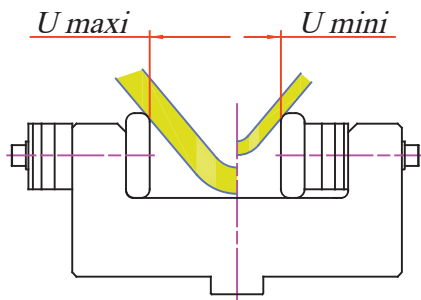

Réglage par déplacement de cales à l'arrière des inserts

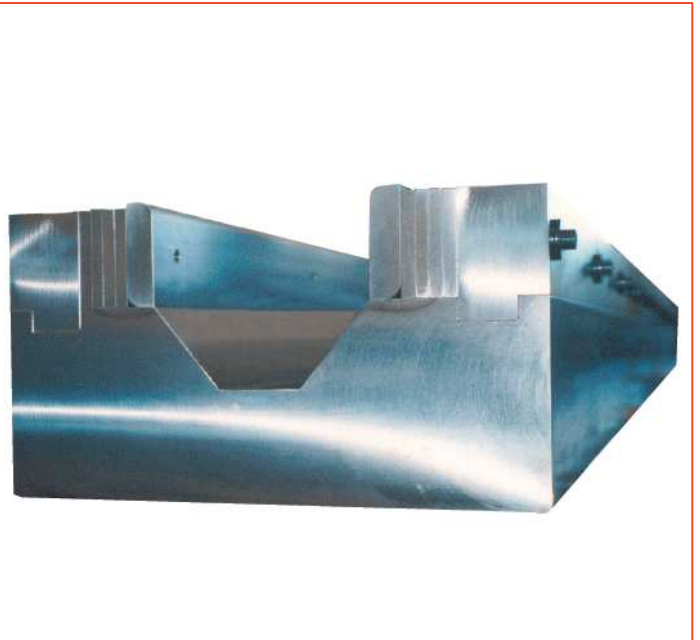

Outillages spéciaux

notre catalogue en ligne
sur www.soclam.com

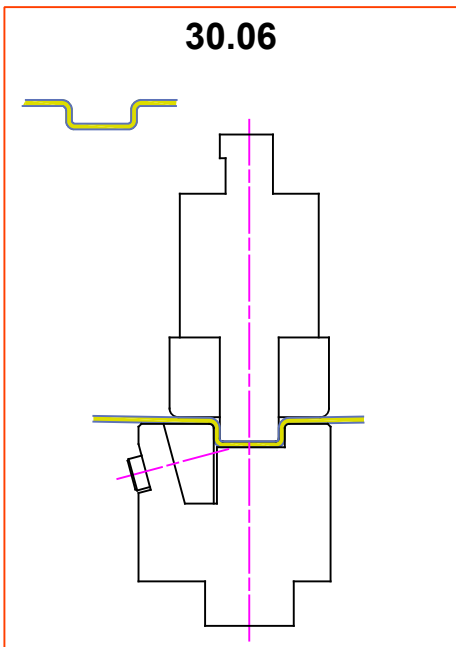
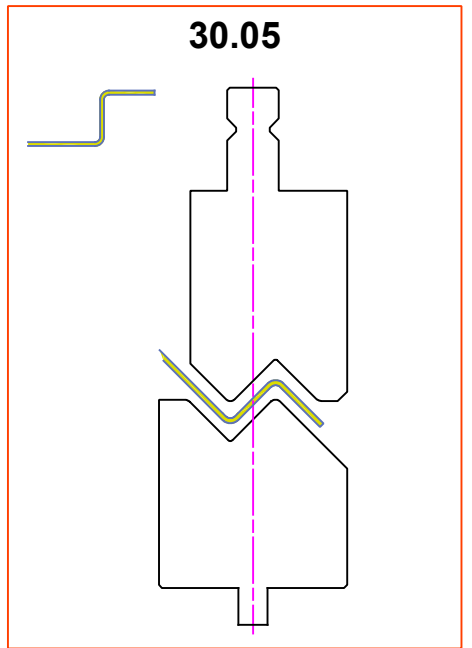
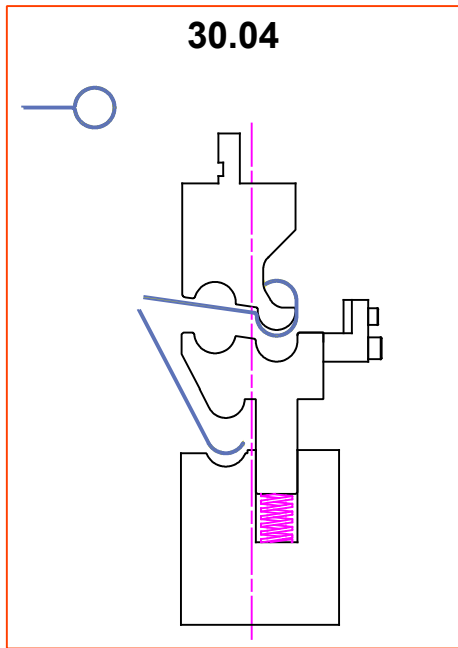
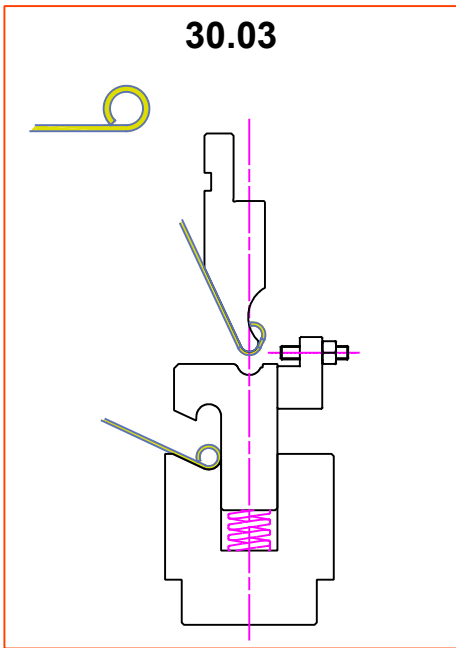

Pour toute demande,
veuillez nous indiquer :

- Le plan de pièce pliée avec longueur, quantité et tolérances
- Type de matériel (acier, inox, alu...) et son épaisseur
- Présence éventuelle d'un film de protection sur la tôle
- Le type de fixation sur la presse
- Puissance et longueur de la presse
- Ouverture et course de la presse

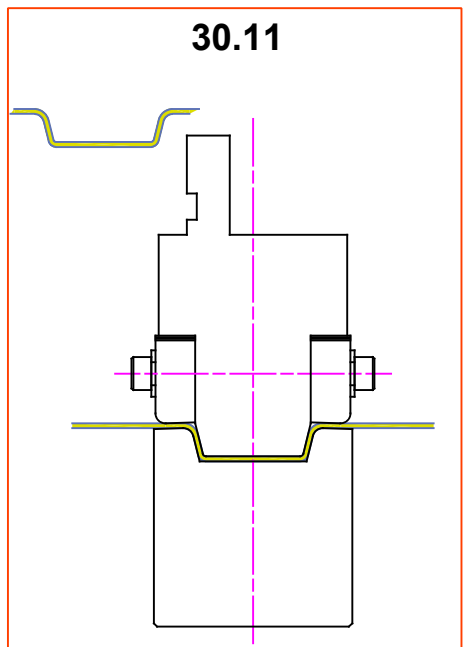
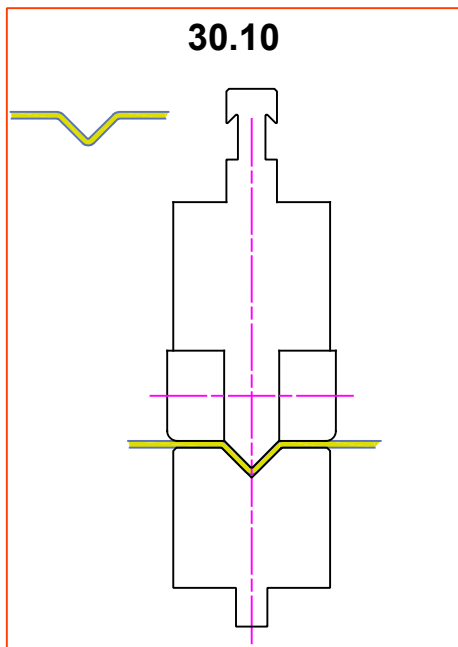
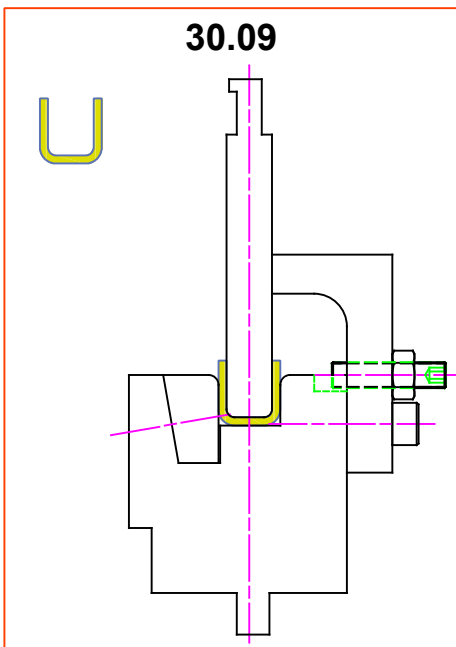
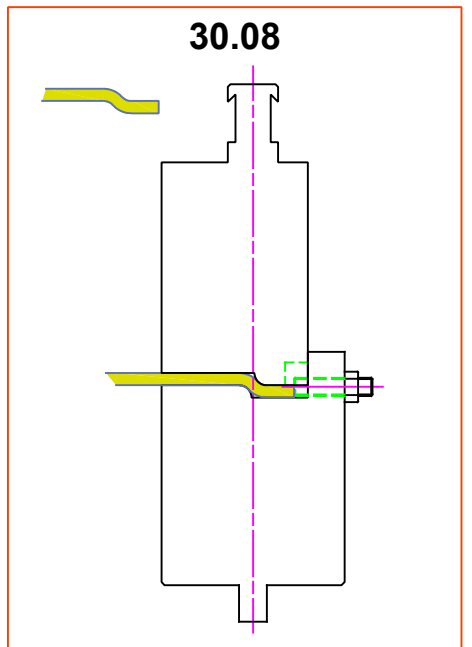

Préconisées pour le pliage d'inox ou d'alu sans marquage ou légère trace de marquage.

Prévues pour le pliage de petites pièces, le pliage sans déformation de tôles perforées et/ou le pliage sans polluer l'outil (calamine, glava, etc.)

Amada Typ

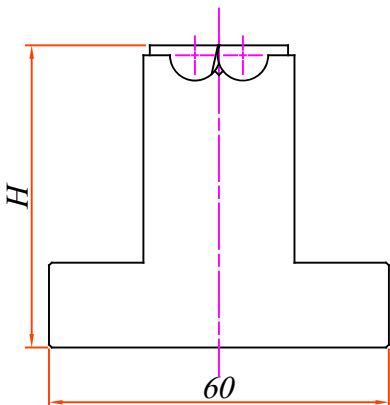

Amada Typ

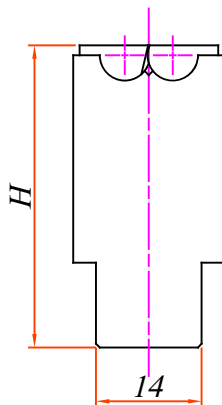

LVD Typ

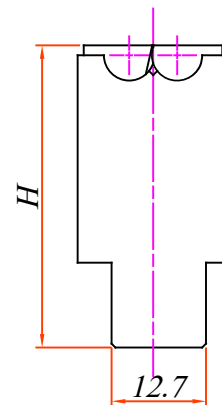

Beyeler Typ

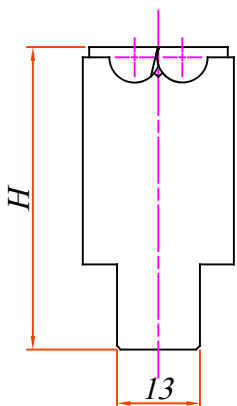

*Ces matrices sont
prévues pour des épaisseurs de 0.7 à
6mm
et jusqu'à 16mm
en hors standard*

Trumpf Typ

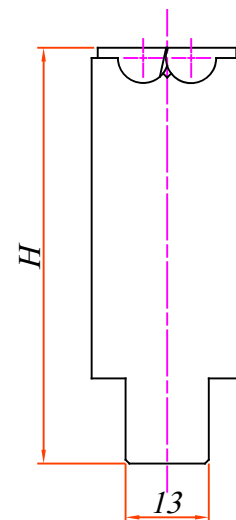

Matrices Rotatives Spéciales

notre catalogue en ligne
sur www.soclam.com

Sur demande, il est possible de réaliser des matrices à ouverture variable avec des inserts pour le formage de grand rayon, le formage de U en 1 coup de presse à fond plat ou fond rayonné

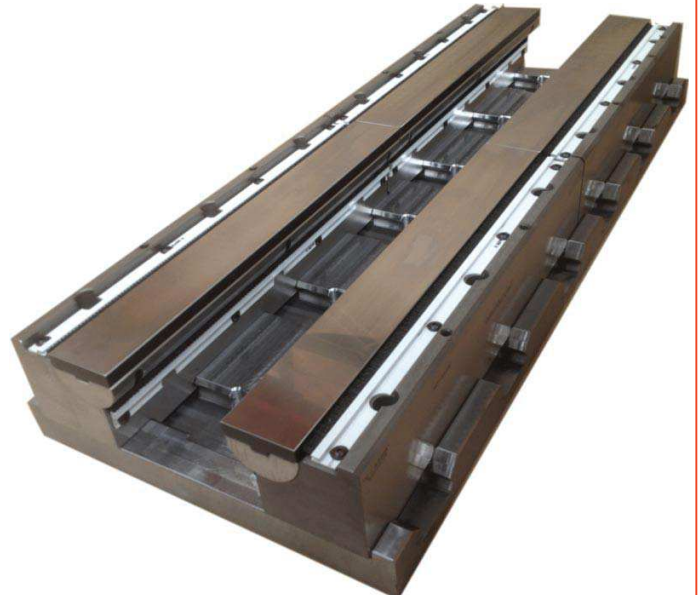
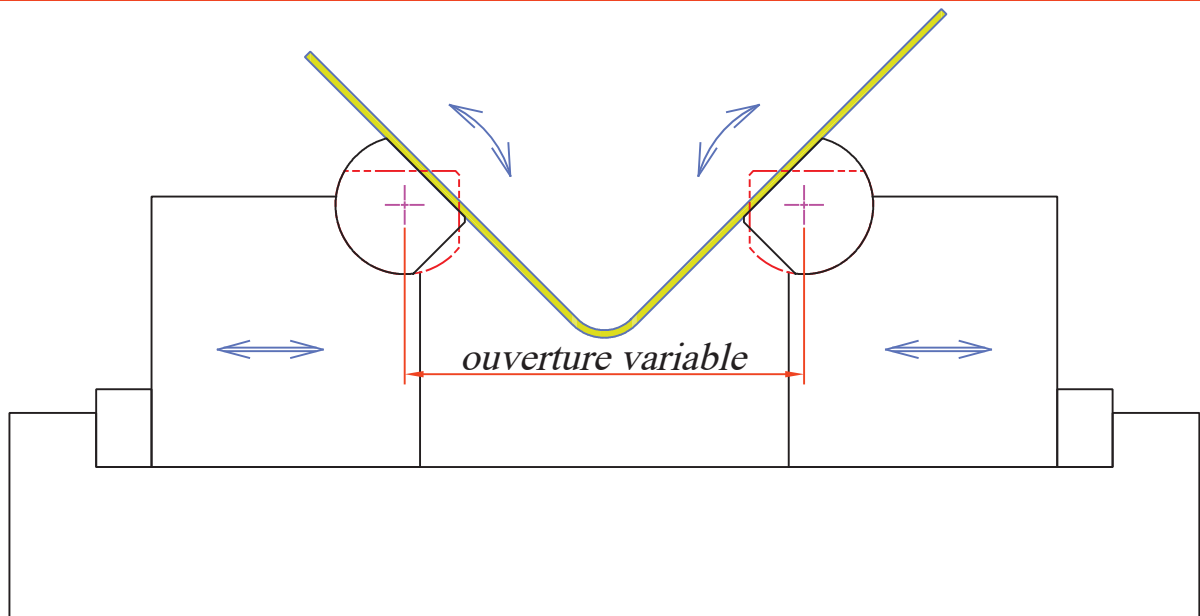
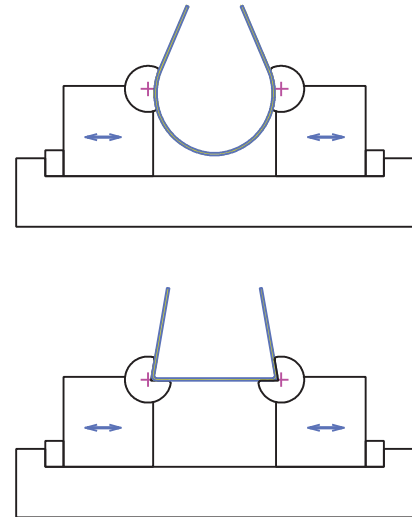

Accessoires



Film de protection anti-rayure



Bande de protection en toile enduite (ép. 0,2)

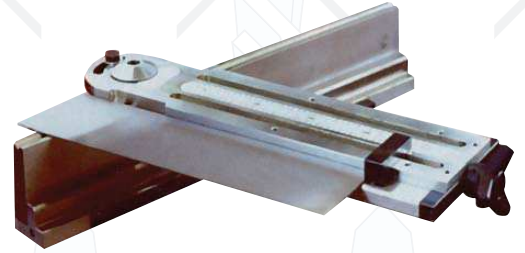

Butée avec rapporteur d'angle



Système positionneur de film de protection



Equerre magnétique orientable

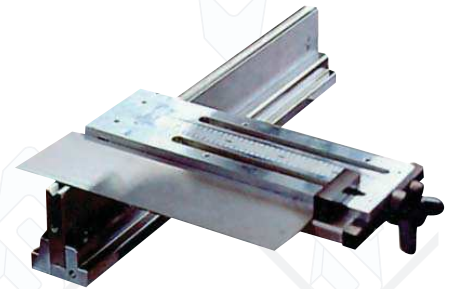

Butée avec équerre fixe

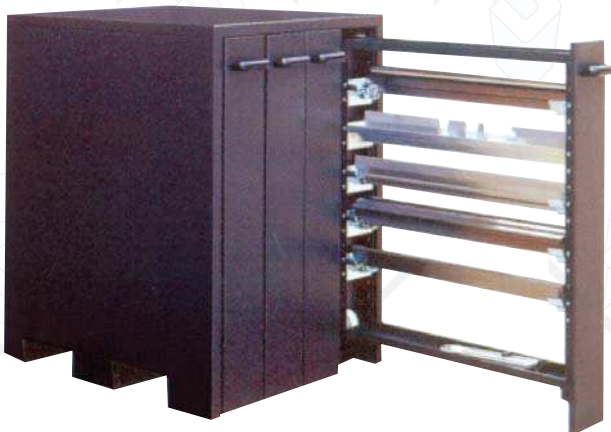

Armoire de rangement d'outillages pour: Amada, Beyeler, LVD, Colly, EHT, Trumpf ...



Lames de cisailles

notre catalogue en ligne
sur www.soclam.com

Pour toutes demandes de lames de cisailles, merci de nous indiquer :

- Marque et modèle de la cisaille :

- Matière et épaisseur à cisailer :

Acier	épaisseur mini :	maxi :
Inox	épaisseur mini :	maxi :
Tôle larmée	épaisseur mini :	maxi :

- Dimensions des lames :

Nombre de trous :

Trous taraudés : ou double fraisure :

Compléter les schémas correspondant à la section et au nombre d'arêtes de coupe désiré :

2 arêtes de coupe

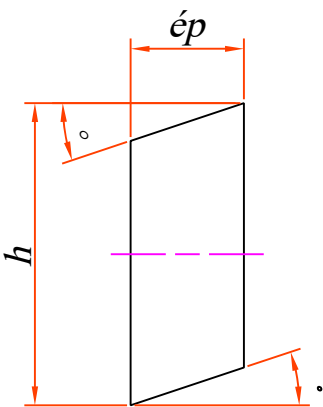

4 arêtes de coupe

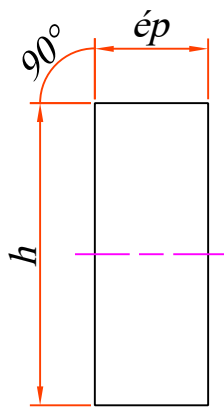

Trou taraudé

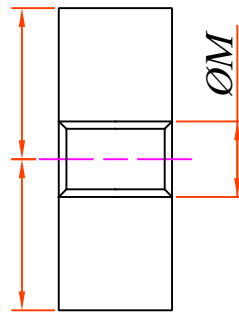

Double fraisure

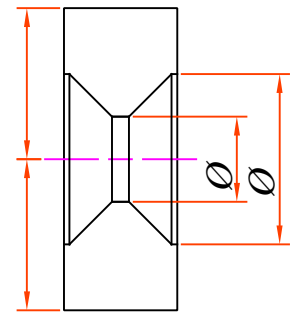

Nombre de trous :

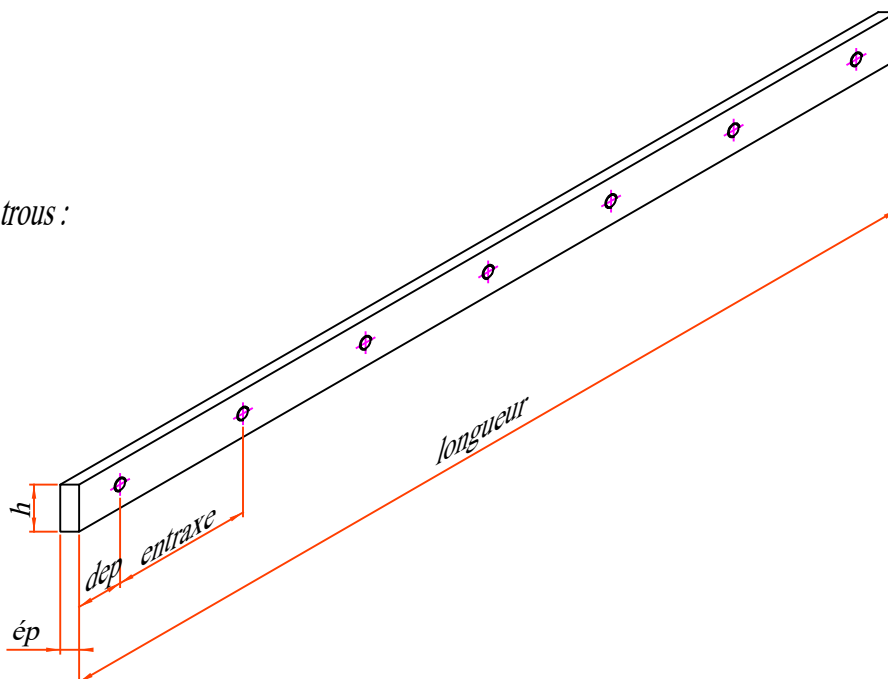

soclam c'est aussi.....



*..... les machines
de formages :*

- *Poinçonneuses CNC*
- *Presses Plieuses CNC*
- *Cisailles*
- *Rouleuses*
- *Cintreuses*
- *Découpe Plasma*



*..... les outils pour
poinçonneuses
universelles :*

- *SUNRISE*
- *GEKA – DURMA*
- *PEDDINGHAUS*
- *VERNET*
- *FICEP*
- *KINGSLAND*
- *SEG, BOUTILLON...*

SOCLAM

Nos outils sont fabriqués avec des aciers et traitements correspondants aux normes standards des constructeurs.

Dans le cas de pliage de tôles INOX et / ou DECOUPES AU LASER, nous pouvons réaliser sur votre demande un traitement spécifique telle que la nitruration.

Nous rappelons également que toute bavure (créée par découpe laser, cisailage, poinçonnage) endommage l'acier : il est IMPERATIF de plier des tôles SANS bavure.

CONDITIONS GENERALES DE VENTES

1. Commandes

Le fait de passer une commande implique l'acceptation formelle de nos conditions générales de vente, toute dérogation devant faire l'objet d'un accord écrit préalable. En cas d'annulation de la commande du fait de l'acheteur, l'acompte versé restera à la société SOCLAM au titre de dédommagement.

2. Délais

Les délais sont fixés sans aucun engagement. Aucune pénalité de retard ou de dommage et intérêt ne seront acceptés. Les retards ne peuvent en aucun cas justifier l'annulation d'une commande.

3. Prix

Nos prix sont donnés à titre indicatifs H.T., départ de nos produits et hors emballages. La validité de nos devis est de 1 mois.

4. Factures- Délais de paiement

Nos livraisons d'outillages se référant à notre catalogue, sont payables :

*Pour un montant inférieur ou égal à 100,00€ H.T. par chèque à réception de la facture (sans escompte).

*Pour un montant compris entre 100,00€ et 1 500,00€ H.T. : Traite à 45 jours fin de mois.

*Pour un montant supérieur à 1 500,00 € H.T. : 30 % par chèque à la commande, solde par traite à 45 jours FDM

*Les machines outils se paient comptant par chèque ou crédit bancaire.

Nos factures sont payables à Collégien, nos traites ne constituant ni dérogations ni droits ni novation à la clause attributive de juridiction.

L'acceptation des marchandises livrées vaudra reconnaissance de la clause ci-après de convention express et report accordé par nous. Le défaut de paiement de nos marchandises ou fournitures à l'échéance fixée sur chaque facture entraînera, que soit le mode de règlement prévu, une intervention contentieuse.

5. Pénalités de retard (loi du 31/12/1992)

En cas d'allongement du délai de paiement par rapport à la date figurant sur la facture, nous appliquerons des pénalités de 1,5 % par mois de retard.

6. Réserve de propriété

Selon la loi N°80-335 du 12 Mai 1980, notre société restera propriétaire jusqu'au paiement intégral du prix de nos marchandises ou machines livrées. Cette clause est acceptée lors de la commande avec extension de dommages et intérêts en cas de reprise du matériel ayant subi

des dégradations lors de la mise en service.

7. Réparations-Garantie-Reprise

Les reprises doivent faire l'objet d'un accord préalable verbal ou écrit de notre part et porter sur des marchandises neuves. Elles devront être faites dans les quinze jours qui suivent la livraison, en franco de port et d'emballage avec indication du bon de livraison. La garantie sur l'outillage ne peut être accordée qu'après retour en franco de port et d'emballages en nos magasins et examen par une personne compétente. La garantie sur les machines vendues par notre société se limite au remplacement ou à la fourniture de la pièce constructeur. Celle-ci ne s'étend pas aux appareillages électriques.

Les frais de mains d'œuvre, déplacement et d'hébergement ne sont couverts en aucun cas et restent à la charge du client. En aucun cas, notre responsabilité ne peut être substituée, à celle du constructeur pour des défauts ou vices de fabrication et leurs conséquences possibles.

8. Juridiction

En cas de contestation, le tribunal de commerce de BOBIGNY est seul compétent.

9. Expédition

Les expéditions d'outillages sont faites en part avancé, selon les modes de transports Poste, SNCF ou route.

Nous déclinons toutes responsabilités pour les opérations de transport, douane, octroi, manutention, amené à pieds d'œuvres, dès que notre matériel a quitté nos ateliers ou magasins et cela même dans le cas d'expédition franco.

Les marchandises même en cas de franco, voyagent aux risques et périls du destinataire. Afin d'éviter toutes contestations, les clients sont priés de faire vérifier l'état des colis ou marchandises à leur arrivée, par le transporteur et procéder aux réserves d'usages légales. Le déchargement du matériel lourd nécessitant un moyen de manutention reste à la charge et sous la responsabilité du destinataire.

10. Réception de marchandises

Nous avons l'avantage de vous rappeler que toutes nos expéditions marchandises, effectuées par notre transporteur, sont couvertes par leur assureur. Ceci implique, en cas de réclamations, des réserves précises et caractérisées. En effet, notre transporteur nous informe que tous les dossiers « Assurance » doivent

être en conformité avec l'article 105 du Code Civil.

IL NOUS RECOMMANDE DE PROCEDER DE LA FACON SUIVANTE :

Il convient d'émettre des réserves précises et caractéristiques :

- Colis ouvert OU colis déchiré
- Nombre de pièces reçues (non manquantes)
- Traces de chocs
- Colis ou palette renversé
- Palette défilmée
- Emballage pas d'origine

Réserves non recevables juridiquement :

- Sous réserve de déballage
- Sous réserve de comptage
- Sous réserve de casse, ainsi que les formules pré-achetées

Toutes ces réserves doivent être confirmées dans les 48 heures suivant la réception de l'expédition en lettre recommandée AR, au transporteur et en adressant une copie à notre Service Commercial.

Ne peuvent être prises en compte les lettres recommandées n'ayant pas fait l'objet de réserves préalables sur le récépissé de livraison.

Nous vous précisons que le législateur, sans douter de la bonne foi de chacun, émet des doutes sur des réserves à posteriori, car ces mêmes problèmes peuvent se produire après le départ du transporteur.

Nous comptons sur votre vigilance, les assureurs, comme vous le savez, deviennent intransigeants en la matière.

11. Conformités - Visites

Toutes ces machines sont livrées avec auto certification CE, conforme à la réglementation. Toute demande de vérification complémentaire par un organisme, entraîne le passage de la machine en nos locaux, et une facturation de l'ensemble de la prestation. Après livraison de la machine chez l'utilisateur, pour toute notification réclamant des protections complémentaires, le contrôle devra justifier très précisément dans son rapport, la norme à laquelle il fait référence. Seul l'INRS, organisme d'état, pourrait homologuer, mais par volonté ministérielle, une grande partie de la machine exclue.



SOCLAM
Les spécialistes pour vos outils

**ZA DES PORTES DE LA FORET
20, ALLEE DU CLOS DES CHARMES - 77090 COLLEGIEN FRANCE**

TEL : 01.60.05.25.15 / FAX : 01.50.05.12.04

MAIL : SOCLAM@WANADOO.FR